



VOJVODINAŠUME

JP «VOJVODINAŠUME»

Petrovaradin,

Preradovićeva br. 2

Internet stranica: www.vojvodinasume.rs

Broj: 318/1

Dana: 12.06.2015. god.

KONKURSNA DOKUMENTACIJA ZA JAVNU NABAVKU MALE VREDNOSTI DOBARA:

**- TABLE ZA OBELEŽAVANJE ZA 2015. GODINU -
(Redni broj JN 33/15)**

Javna nabavka se sprovodi na osnovu Odluke direktora br. 01-318 od 29.04.2015. godine

**Poziv za podnošenje ponuda br. 33, objavljen je na Portalu javnih nabavki i internet stranici
Naručioca dana 12.06.2015. godine.**

Sadržaj konkursne dokumentacije:

1. Poziv za podnošenje ponude prilog br. 1
2. Uputstvo ponuđačima kako da sačine ponudu i uslovi za učešće u postupku javne nabavke i dokazivanje njihove ispunjenosti.....prilog br. 2
3. Obrazac ponudeprilog br. 3
4. Izjava za ocenu ispunjenosti uslova iz čl. 75. ZJNprilog br. 4
5. Obrazac izjave o nezavisnoj ponudi prema čl. 26. ZJN.....prilog br. 5
6. Obrazac izjave o poštovanju obaveza prema čl. 75. ZJN.....prilog br. 6
7. Model ugovoraprilog br. 7
8. Podaci o zahtevanim sredstvima finansijskog obezbeđenja.....prilog br. 8
Menica i menično pismo
9. Obrazac troškova pripreme ponude.....prilog br. 9

Ukupan broj strana konkursne dokumentacije: 62

Na osnovu člana 39. Zakona o javnim nabavkama («Sl. glasnik RS» br. 124/2012.), člana 6. Pravilnika o obaveznim elementima konkursne dokumentacije u postupcima javnih nabavki i dokazivanju ispunjenosti uslova («Sl. glasnik RS» broj 29/2013) i Odluke o pokretanju postupka javne nabavke male vrednosti broj 318 od dana 29.04.2015. godine, JP "Vojvodinašume" Petrovaradin,

Objavljuje
POZIV ZA PODNOŠENJE PONUDE

I PODACI O NARUČIOCU:

Naziv naručioca: JP "Vojvodinašume" Petrovaradin
Adresa: 21131 Petrovaradin, Preradovićeve 2.
Internet stranica naručioca: <http://www.vojvodinasume.rs>

- **ostali podaci o naručiocu:**

PIB: 101636567
Matični broj: 08762198
Tekući račun: 205-601-31 Komercijalna banka AD Beograd
Šifra delatnosti: 0210 – Gajenje šuma i ostale šumarske delatnosti
Broj registrovanja za PDV: 132716493
Telefon:
021/431-144; 021/6431-644
Telefaks: 021/431-144

II VRSTA POSTUPKA:

Javna nabavka male vrednosti

III PREDMET JAVNE NABAVKE:

TABLE ZA OBELEŽAVANJE za 2015. godinu

Naziv i oznaka iz ORN:

oznake – 35121600;

table – 30195000.

IV PREUZIMANJE-DOSTAVLJANJE KONKURSNE DOKUMENTACIJE

Konkursna dokumentacija se dostavlja poštom u štampanom obliku, a na zahtev ponudjača se može dostaviti elektronskim putem. Konkursna dokumentacija se može preuzeti sa Portala Javnih nabavki www.portal.ujn.gov.rs ili sa internet stranice naručioca www.vojvodinasume.rs.

V PODNOŠENJE PONUDE

Ponuda se priprema u skladu sa ovom konkursnom dokumentacijom i ponuđač treba da ispuni Zakonom propisane uslove za učešće u postupku javne nabavke male vrednosti.

Ponuda se smatra blagovremenom ako je naručiocu dostavljena **do 22.06.2015. godine, najkasnije do 10,30 časova.**

Ponuđač ponudu može da pošalje poštom ili preda lično na adresu: JP "Vojvodinašume" Petrovaradin, Preradovićeve br. 2. Ponude moraju biti u zatvorenim kovertama, sa naznakom:

“Ne otvarati – ponuda po pozivu za podnošenje ponudabr. 33, za JNMV dobara:

Table za obeležavanje za 2015. god. PARTIJA/E br. _____”.

Ponudu dostaviti na sledeći način:

1. Popuniti i zalepiti na prednju stranu koverta

Broj, datum i sat podnošenja (popunjava Naručilac): _____

**JP „VOJVODINAŠUME“
21131 PETROVARADIN
PRERADOVIĆEVA BR. 2**

**NE OTVARATI - PONUDA PO POZIVU ZA PODNOŠENJE PONUDA BROJ 33,
ZA JAVNU NABAVKU MALE VREDNOSTI DOBARA:**

TABLE ZA OBELEŽAVANJE ZA 2015. godinu,

2. Popuniti i zalepiti na poledinu koverta

PONUĐAČ: _____

ADRESA: _____

BROJ TELEFONA: _____

BROJ TELEFAKSA: _____

ELEKTRONSKA ADRESA: _____

IME I PREZIME LICA ZA KONTAKT: _____

Ponude koje nisu stigle naručiocu **do dana 22.06.2015. god. (bilo lično ili poštom), najkasnije do 10,30 časova**, smatraće se **neblagovremenim**. Neblagovremene ponude će biti vraćene ponuđačima neotvorene sa naznakom da su neblagovremeno podnete.

VI OTVARANJE PONUDA

Javno otvaranje ponuda će se obaviti **22.06.2015. godine u 11,00 časova** u prostorijama Direkcije JP "Vojvodinašume" Petrovaradin, Preradovićeve br. 2.

Prisutni predstavnici ponuđača pre početka otvaranja ponuda Komisiji naručioca podnose punomoćje za učešće u postupku.

Osoba za kontakt:

Slobodan Peter, dipl.ing.šum. - predsednik komisije
br. telefona 062/8004570
e-mail: peters@ikomline

**Predsednik Komisije
Slobodan Peter, dipl.ing.šum.**

Uputstvo ponuđačima kako da sačine ponudu i način podnošenja ponude**I PREDMET JAVNOG POZIVA**

Predmet javnog poziva je nabavka dobara – **TABLE ZA OBELEŽAVANJE ZA 2015. GODINU, oblikovana po partijama:**

Red. br. partije	N A Z I V P A R T I J E
1.	Table za upozoravanje i table za ZPD
2.	Table za obeležavanje granica lovišta
3.	Table za obeležavanje lovno-tehničkih objekata
4.	Info table za SRP
5.	Drvene table za obeležavanje (ŠU, lovišta, delatnosti preduzeća...)
6.	Table za rasadničku proizvodnju
7.	Table za označavanje sporih vozila

Vrsta, opis i količine dobra kao i ostale karakteristike, vidljive su u obrascu tehničkih karakteristika (prilog br. 3/1 iz konkursne dokumentacije).

II JEZIK U POSTUPKU JAVNE NABAVKE

Ponuda i ostala dokumentacija mora biti izrađena i predata naručiocu na srpskom jeziku.

III IZRADA PONUDE

1. Ponuda se sačinjava shodno ovom uputstvu, a sastoji se od svih popunjenih i overenih obrazaca, izjava i traženih dokumenata i dokaza.

Ponuda se podnosi u pisanom obliku na Obrascu ponude (Prilog br. 3), koji je sastavni deo konkursne dokumentacije.

2. Način na koji ponuda mora biti sastavljena u pogledu načina popunjavanja obrazaca i podataka koji su sastavni deo konkursne dokumentacije:

- **"Tehnička specifikacija"** (Prilog br. 2/1 konkursne dokumentacije), mora biti potpisana od strane ovlašćenog lica ponuđača i overena pečatom.
- **"Obrazac ponude"** (Prilog br. 3) mora biti čitko popunjen, potpisan od strane ovlašćenog lica ponuđača i overen pečatom,
- **"Izjava o ispunjenosti uslova iz člana 75. Zakona o javnim nabavkama"**, (Prilog br. 4 konkursne dokumentacije), mora biti čitko popunjena, potpisana od strane ovlašćenog lica ponuđača i overena pečatom ponuđača,
- **"Izjava o nezavisnoj ponudi"** (Prilog br. 5 konkursne dokumentacije), mora biti potpisana od strane ovlašćenog lica ponuđača i overena pečatom.
- **"Izjava o poštovanju obaveza"** (Prilog br. 6 konkursne dokumentacije), mora biti potpisana od strane ovlašćenog lica ponuđača i overena pečatom.
- **"Model ugovora"** (Prilog br. 7) konkursne dokumentacije, mogu biti čitko popunjeni, potpisani od strane ovlašćenog lica ponuđača i overeni pečatom ponuđača na poslednjoj strani Modela ugovora.
- **Izjava o zahtevanim sredstvima finansijskog obezbeđenja** za ispunjenje obaveza ponuđača u postupku javne nabavke i ispunjenje ugovornih obaveza (Prilog br. 8 konkursne dokumentacije) mora biti potpisana od strane ovlašćenog lica ponuđača i overena pečatom;
- **"Obrazac troškova pripreme ponude"** (Prilog br. 9 konkursne dokumentacije) ponuđač popunjava ukoliko je imao navedene troškove, time što popunjava priloženi obrazac i isti potpisuje i overava pečatom.

U suprotnom, ukoliko navedena dokumentacija ne sadrži sve podatke koje su zahtevane u delu "tehničke specifikacije" kao i ako dokumentacija nije prevedena na srpski jezik, smatraće se da ovakva ponuda ima bitan nedostatak.

Ukoliko ponuđač ne podnese sva tražena dokumenta, ponuda će se smatrati neprihvatljivom.

Napomena:

- Ukoliko će ponuđač izvršenje javne nabavke delimično poveriti podizvođaču, ponuđač i za podizvođača dostavlja popunjen, potpisan i overen obrazac iz priloga br. 4 i br. 6
- Ukoliko ponudu podnosi grupa ponuđača, svaki ponuđač iz grupe ponuđača dostavlja popunjen, potpisan i overen obrazac iz priloga br. 4 i br. 6.

Ponuđač može izvršiti **izmenu, dopunu i opoziv ponude** isključivo u pismenoj formi, izričito i jasno navodeći koji deo ponude se menja, dopunjuje ili opoziva, sa potpisom i pečatom odgovornog lica ponuđača. Izmena, dopuna ili opoziv ponude mora biti dostavljena naručiocu neposredno ili putem pošte u roku određenom za podnošenje ponude.

Ponuđač koji je samostalno podneo ponudu ne može istovremeno da učestvuje u zajedničkoj ponudi ili kao podizvođač, niti da učestvuje u više zajedničkih ponuda;

Ukoliko angažuje **podizvođača**, ponuđač mora da navede u svojoj ponudi procenat ukupne vrednosti nabavke koji će poveriti podizvođaču, deo predmeta nabavke koji će izvršiti preko podizvođača, kao i pravila postupanja naručioca u slučaju da se dospela potraživanja prenose direktno podizvođaču.

Ako ponuđač u ponudi navede da će delimično izvršenje nabavke poveriti podizvođaču, dužan je da navede naziv podizvođača, a ukoliko ugovor između naručioca i ponuđača bude zaključen, taj podizvođač će biti naveden u ugovoru. Ponuđač je dužan da naručiocu na njegov zahtev, omogući pristup kod podizvođača radi utvrđivanja ispunjenosti uslova.

Ponuđač ne može angažovati kao podizvođača lice koje nije naveo u ponudi, u suprotnom naručilac će raskinuti ugovor, uz obavezu naručioca da isti obavesti organizaciju nadležnu za zaštitu konkurencije, osim ako bi raskidom ugovora naručilac pretrpeo znatnu štetu.

Ponuđač može angažovati kao podizvođača lice koje nije naveo u ponudi ako je na strani podizvođača nakon podnošenja ponude nastala trajnija nesposobnost plaćanja, ako to lice ispunjava sve uslove određene za podizvođača i ukoliko dobije prethodnu saglasnost naručioca.

Ponuđač u potpunosti odgovora naručiocu za izvršenje obaveza iz postupka javne nabavke, odnosno izvršenje ugovornih obaveza, bez obzira na broj podizvođača.

Sastavni deo **zajedničke ponude** je „sporazum“, kojim se ponuđači iz grupe međusobno i prema naručiocu obavezuju na izvršenje javne nabavke;

Ponudu može podneti grupa ponuđača.

Ponuđači koji podnesu zajedničku ponudu odgovaraju neograničeno solidarno prema naručiocu.

Naručilac zahteva od članova grupe ponuđača da u ponudi navedu imena i odgovarajuće profesionalne kvalifikacije **lica koja će biti odgovorna za izvršenje ugovora.**

III BITNI ELEMENTI PONUDE

Prihvatljiva ponuda je ponuda koja je **blagovremena**, koju naručilac nije odbio zbog bitnih nedostataka, koja je **odgovarajuća**, koja ne ograničava, niti uslovljava prava naručioca ili obaveze ponuđača i koja **ne prelazi iznos procenjene vrednosti javne nabavke.**

Ponuda je **prihvatljiva** ako su zadovoljeni sledeći uslovi:

1. Ponuda obuhvata sva dobra u skladu sa tenderskom specifikacijom i količinama prema obrascima ponude iz priloga broj 3, i specifikacijom iz priloga broj 3/1, 3/2, 3/3, 3/4, 3/5, 3/6 i 3/7, kao i tehničkom dokumentacijom;
2. **Cena** se iskazuje u dinarima bez PDV-a franko magacin kupca prema prilogu br. 3 (obrazac strukture cene); Cena je fiksna do realizacije ugovora. Svi eventualni popusti u ceni odmah su iskazani u njoj, putem prikazivanja konačne cene, a ne naknadnim obračunavanjem, prilikom čega se cena iskazuje sa svim troškovima nabavke, bez PDV-a;
3. **Rok i način isporuke** - isporuka dobara na paritetu fco magacin Kupca:
-u roku do 15 dana od dana zaključenja ugovora za partije br. 3, 5, 6 i 7.
-u roku do 15 dana od dana dostavljanja dispozicija od strane naručioca za partije br. 1,2 i 4.
4. **Uslovi plaćanja**: odloženo plaćanje u roku od minimalno 30 dana, a najduže 45 dana od dana ispostavljanja fakture.
5. **Garantni rok**: minimalno 2 godine.
6. **Ne dozvoljava se ponuda sa varijantama**;
7. **Rok važenja ponude**: minimalno 30 dana od dana otvaranja ponuda.

IV MESTO ISPORUKE DOBARA

-Za partiju br. 1. - Table za upozoravanje i table za ZPD

-ŠG "Sremska Mitrovica", ul. Parobrodska br. 2, 22000 Sremska Mitrovica.

-Za partiju br. 2. - Table za obeležavanje granica lovišta

-ŠG "Banat", ul. Maksima Gorkog br. 24, 26000 Pančevo;

-ŠG "Sremska Mitrovica", ul. Parobrodska br. 2, 22000 Sremska Mitrovica;

-ŠG "Novi Sad", ul. Bul.oslobođenja br. 127, 21000 Novi Sad.

-Za partiju br. 3. - Table za obeležavanje lovno-tehničkih objekata

-ŠG "Sombor", ul. Apatinski put br. 11, 25000 Sombor;

-ŠG "Banat", ul. Maksima Gorkog br. 24, 26000 Pančevo;

-ŠG "Novi Sad", ul. Bul.oslobođenja br. 127, 21000 Novi Sad;

-ŠG "Sremska Mitrovica", ul. Parobrodska br. 2, 22000 Sremska Mitrovica.

-JP „Vojvodinašume-Lovoturs“ ul. Preradovićeve br.2 ,21131 Petrovaradin, lovište "Ristovača" – Ristovača bb – Bač.

-Za partiju br. 4. - Info table za SRP

-ŠG "Sombor", ul. Apatinski put br. 11, 25000 Sombor;

-ŠG "Sremska Mitrovica", ul. Parobrodska br. 2, 22000 Sremska Mitrovica.

-Za partiju br. 5. - Drvene table za obeležavanje (ŠU, lovišta, delatnosti preduzeća...)

-JP „Vojvodinašume-Lovoturs“ ul. Preradovićeve br.2 ,21131 Petrovaradin, lovište "Kamarište" – Karavukovo.

-Za partiju br. 6. - Table za rasadničku proizvodnju

-ŠG "Sombor", ul. Apatinski put br. 11, 25000 Sombor.

-Za partiju br. 7. - Table za označavanje sporih vozila

-ŠG "Sombor", ul. Apatinski put br. 11, 25000 Sombor.

V KRITERIJUM ZA OCENJIVANJE PONUDA

Izbor najpovoljnijeg ponuđača će se izvršiti prema kriterijumu **najniže ponuđene cene.**

U slučaju iste cene ponuđene od strane dva ili više ponuđača, kao povoljnija vrednovaće se ponuda koja ima povoljnije uslove plaćanja.

VI RAČUNSKA PROVERA PONUDE

Naručilac će prilikom provere ponude izvršiti računsku kontrolu iste. U slučaju razlike između jedinične i ukupne cene, merodavna je jedinična cena (član 93. stav 5. Zakona o javnim nabavkama).

Ako se ponuđač ne saglasi sa ispravkom računskih grešaka, naručilac će njegovu ponudu odbiti kao neprihvatljivu.

VII NEGATIVNE REFERENCE

Naručilac će odbiti ponudu ukoliko poseduje dokaz da je ponuđač u prethodne tri godine u postupku javne nabavke: postupao zabrani iz čl. 23. i 25 Zakona o JN, učinio povredu konkurencije, dostavio neistinite podatke u ponudi ili bez opravdanih razloga odbio da zaključi ugovor o javnoj nabavci, nakon što mu je ugovor dodeljen, odbio da dostavi dokaze i sredstva obezbeđenja na šta se u ponudi obavezao.

Naručilac će odbiti ponudu ukoliko poseduje dokaz koji potvrđuje da ponuđač nije ispunjavao svoje obaveze po ranije zaključenim ugovorima o javnim nabavkama koji su se odnosili na isti predmet nabavke, za period od tri godine.

VIII OSTALO

- Ponuđač može tražiti dodatne informacije i pojašnjenja u vezi sa pripremanjem ponude najkasnije pet dana pre isteka roka za dostavljanje ponuda, uz pismeno obraćanje na adresu na koju se dostavljaju i ponude, putem pošte ili lično, sa pozivom na broj poziva i naznakom "Zahtev za dodatno pojašnjenje".
- Naručilac će doneti odluku o izboru najpovoljnije ponude u roku od 10 dana od dana otvaranja ponuda, i dostaviti je ponuđačima najkasnije 3 dana od dana donošenja.
- Ponuđač koji je pozvan kao najpovoljniji radi zaključenja ugovora, dužan je da pristupi potpisivanju istog u roku od 3 dana od dana prijema obaveštenja.
- Zahtev za zaštitu prava ponuđač može podneti u skladu sa članom 149. Zakona o javnim nabavkama. Prilikom podnošenja zahteva uplaćuje se taksa u iznosu od 40.000 dinara, na tekući račun broj 840-30678845-06, šifra plaćanja: 153 ili 253, poziv na broj 33/15; svrha: taksa za ZZP; naručilac JP "Vojvodinašume" Petrovaradin; broj javne nabavke 33/15, korisnik – budžet Republike Srbije. Uz zahtev za zaštitu prava je potrebno priložiti potvrdu o izvršenoj uplati takse.
- Naručilac je dužan da obavesti sve učesnike u postupku o donetoj odluci Republičke Komisije.

Predsednik Komisije

Slobodan Peter, dipl.ing.šum.

**PRILOG br. 3 - VRSTA, TEHNIČKE KARAKTERISTIKE (SPECIFIKACIJE),
KVALITET, KOLIČINA I OPIS DOBARA**

Predmet javne nabavke u postupku javne nabavke male vrednosti – Table za obeležavanje za 2015. godinu, redni br. 33/15, oblikovan je u 7 partija.

Ukupna količina dobara i količina dobara po ograncima preduzeća data je u sledećoj tabeli:

Red. br. part.	NAZIV PARTIJE	Kol. (kom)	ŠG „Novi Sad“ N. Sad	ŠG „Banat“ Pančevo	ŠG „Sombor“ Sombor	ŠG „S. Mitrovica“ S. Mitrovica	„Lovoturs“
1.	Table za upozoravanje i table za ZPD	100	-	-	-	100	-
2.	Table za obeležavanje granica lovišta	302	2	100	-	200	-
3.	Table za obeležavanje lovno-tehničkih objekata	1025	100	10	210	600	105
4.	Info table za SRP	38	-	-	10	28	-
5.	Drvene table za obeležavanje (ŠU, lovišta, del.preduzeća)	1	-	-	-	-	1
6.	Table za rasadničku proizvodnju	-	-	-	20	-	-
7.	Table za označavanje sporih vozila	-	-	-	35	-	-

SPECIFIKACIJE I TEHNIČKE KARAKTERISTIKE

PARTIJA 1 – Table za upozoravanje i table za ZPD-

Red.br. partije	Naziv partije	Količina u kom.	Tehničke karakteristike
1.	Table za upozoravanje i table za ZPD	100 kom.	<p>Za ŠG "Sremska Mitrovica"</p> <p>-dimenzije:</p> <p>a) Table za upozoravanje: 65,00 cm x 50,00 cm –50 kom. (P = 3.250cm²)</p> <p>b) Table za ZPD: 35,00cm x 55,00 cm – 50 kom. (P = 1.925 cm²)</p> <p>-podloga: PVC zalepljen na Alu-bond table</p> <p>-otporno na atmosferske prilike</p> <p>-sadržaj tabli: razne vrste logo, tekst na latinskom, engleskom i srpskom – sa 40% površine, fotografije – sa 60% površine</p> <p>-dizajn: ponuđač dizajnira izgled i pripremu za štampu uz prethodni dogovor i odobrenje Naručioca.</p> <p>-Naručilac obezbeđuje tekstualni deo i fotografije.</p> <p><u>Napomena:</u> U okviru navedenih površina Naručilac će naknadno u skladu sa potrebama menjati dimenzije - dužinu i širinu table.</p>

Mesto isporuke za partiju 1:

-ŠG "Sremska Mitrovica", ul. Parobrodska br. 2, 22000 Sremska Mitrovica

PARTIJA 2 - Table za obeležavanje granica lovišta-

Red.br. partije	Naziv partije	Količina u kom.	Tehničke karakteristike
2.	Table za obeležavanje granica lovišta	302 kom.	<ul style="list-style-type: none"> - pravougaonog oblika, veličine najmanje 50cm x 30cm, debljine 1mm, sa rupama na krajevima debljine 5mm, i na sredini debljine 8mm, žute boje, tekst ispisan crnim slovima ćirilčno-latiničnim slovima, od metala, - 10 tabli za obeležavanje lovišta "Vršačke planine" su dvojezične na srpskom i rumunskom jeziku, - 30 tabli za obeležavanje lovišta "Deliblatska peščara" su dvojezične na srpskom i rumunskom; srpskom i mađarskom jeziku.

Lovišta u kojima će se postavljati table za obeležavanje granica su:

Red.br.	Šumsko gazdinstvo	Lovište	Količina
1.	ŠG "Sr. Mitrovica"	"Posavsko lovište Kupinik"	30 kom.
2.		"Karkuša"	50 kom.
3.		"Kučine"	40 kom.
4.		"Bosutske šume"	60 kom.
5.		"Vranjak"	20 kom.
6.	ŠG "Banat" Pančevo	"Vršačke planine"	10 kom.
7.		"Donje Podunavlje"	10 kom.
8.		"Smederevska ada"	10 kom.
9.		"Deliblatska peščara"	70 kom.
10.	ŠG "Novi Sad"	"Koviljski rit"	1 kom.
11.		"Podunavsko lovište Plavna"	1 kom.

Način i rok isporuke: sukcesivna isporuka Fco ogranci preduzeća. Naručilac će 15 dana pre isporuke dati dispozicije sa sadržajem i tekstom table za obeležavanje granica lovišta.

- Mesto isporuke za partiju 2:

-ŠG "Banat", ul. Maksima Gorkog br. 24, 26000 Pančevo; količina/komada: 100

-ŠG "Sremska Mitrovica", ul. Parobrodska br. 2, 22000 Sremska Mitrovica; količina/komada: 200

-ŠG "Novi Sad", ul. Bul.oslobođenja br. 127, 21000 Novi Sad.

PARTIJA 3 -Table za obeležavanje lovno-tehničkih objekata-

a) Table za obeležavanje poligona za lov divljači – 2 table

za **"Vojvodinašume-Lovoturs"**: 1. za lovište "Kačka šuma" – 1 kom.

2. za lovište "Ristovača" – 1 kom.

Tehničke karakteristike:

Table treba da budu izrađene od metala, dimenzija veličine 80 x 50 cm. Osnova tabli žute boje sa tekstom ispisan ćirilčnim i latiničnim pismom crnim slovima.

Table treba da su montirane na metalni stub prečnika ø50mm visine 3m

Tekst za tablu za lovište „Kačka šuma"

Tekst za tablu za lovište "Ristovača"

Izabrani ponuđač montira table za obeležavanje poligona za lov divljači.

Izgled tabli za obeležavanje poligona za lov divljači:

1. Za lovište "Kačka šuma" (1 kom.):



2. Za lovište "Ristovača" (1 kom.):



b) Table za obeležavanje lovno- tehničkih objekata (visoke i niske čeke) – 313 tabli

1. za "Vojvodinašume-Lovoturs":

- za lovište "Kačka šuma" – 7 kom.
- za lovište "Ristovača" – 27 kom.
- za lovište "Kamarište" – 69 kom.

2. za ŠG "Sombor":

- za lovište "Kozara" – 180 kom.
- za lovište "Apatinski rit" – 30 kom.

Tehničke karakteristike:

Table treba da budu izrađene od metala, pravougaonog oblika dimenzija veličine 15cm x 15 cm. Osnova tabli žute boje sa **arapskim rednim brojem ispisanim crnom bojom**. Arapski broj mora biti na sredini table, srazmeran veličini table.

Table treba da budu izbušene sa 4 rupe (po jedna u svakom čošku table). Prečnik rupe je $\varnothing 3\text{mm}$

Izgled tabli za obeležavanje lovno-tehničkih objekata (visoke i niske čeke):

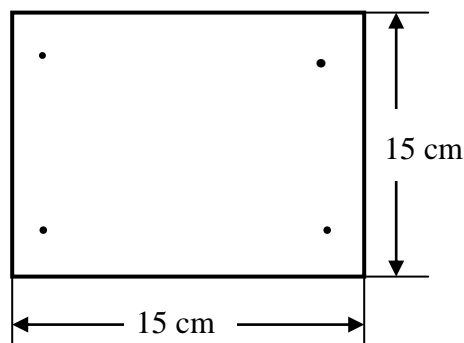

Potrebno je ukupno **313 tabli** za obeležavanje lovno- tehničkih objekata (visoke i niske čeke) i to:

1. za "Vojvodinašume-Lovoturs"

Ogranak Preduzeća	Lovište	Količina
"Vojvodinašume-Lovoturs"	"Kačka šuma"	1-7, 7 kom.
	"Ristovača"	1-27, 27 kom.
	"Kamarište"	1-69, 69 kom.

Potrebno je za "Vojvodinašume-Lovoturs" ukupno **103 tabli** i to:

- 7 tabli sa rednim brojem 1
- 5 tabli sa rednim brojem 2
- Po 4 table za svaki redni broj od 3(uključujući i 3) do 6 (uključujući i redni broj 6)
- Po 3 table za svaki redni broj od 7(uključujući i 7) do 10 (uključujući i 10)
- Po 2 table za redne brojeve od 11 (uključujući i 11) do 16 (uključujući i 16) i
- Po 1 tabla za redne brojeve od 17 (uključujući i 17) do 67 (uključujući i 67).

2. za ŠG "Sombor"

Ogranak Preduzeća	Lovište	Sadržaj natpisa u arapskim brojevima i količina
ŠG "Sombor"	"Kozara"	1-180, 180 kom.
	"Apatinski rit"	1-30, 30 kom.

Potrebno je za ŠG "Sombor" ukupno **210 tabli** i to:

- po 2 table za redne brojeve od 1 (uključujući i 1) do 30 (uključujući i 30),
- po 1 tabla za redne brojeve od 31 (uključujući i 31) do 180 (uključujući i 180).

c) Table za obeležavanje lovno – tehničkih objekata (hranilišta) – 710 tabli

1. Za ŠG "Sremska Mitrovica" – 600 kom.
2. Za ŠG ‘Banat’ – 10 kom.
3. Za ŠG ‘Novi Sad’ – 100 kom.

Tehničke karakteristike:

Table treba da budu izrađene od metala, pravougaonog oblika dimenzija veličine 15cm x 15 cm.

Osnova tabli žute boje sa arapskim rednim brojem ispisanim crnom bojom.

Table treba da budu izbušene sa 2 rupe na sredini. Prečnik rupe je ø2mm.

Izgled tabli za obeležavanje lovno-tehničkih objekata:

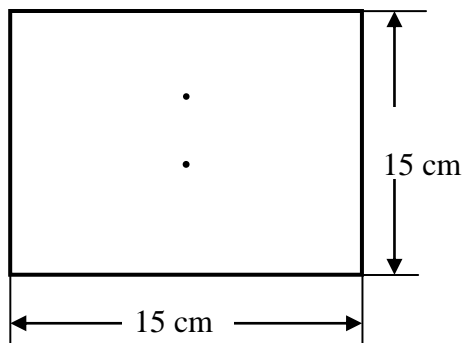

Potrebno je ukupno **710 tabli** za obeležavanje lovno- tehničkih objekata i to:

1. za ŠG "Sremska Mitrovica"

Ogranak Preduzeća	Lovište	Sadržaj natpisa u arapskim brojevima i količina
ŠG "Sremska Mitrovica"	"Posavsko lovište Kupinik"	1-30, 30 kom.
	"Karkuša"	1-170, 170 kom.
	"Kućine"	1-100, 100 kom.
	"Bosutske šume"	1-200, 200 kom.
	"Vranjak"	1-30, 30 kom.
		1-70, 70 kom.

Potrebno je za ŠG "Sremska Mitrovica" ukupno **600 tabli** i to:

- po 6 tabli za svaki redni broj od 1 do 30 (uključujući i redni broj 1 i 30),
- po 4 table za svaki redni broj od 31 (uključujući i 31) do 70 (uključujući i 70),
- po 3 table za svaki redni broj od 71 (uključujući i 71) do 100 (uključujući i 100),
- po 2 table za redne brojeve od 101 (uključujući i 101) do 170 (uključujući i 170) i
- po 1 tabla za redne brojeve od 171 (uključujući i 171) do 200 (uključujući i 200).

2. za ŠG ‘Banat’ Pančevo

Ogranak Preduzeća	Lovište	Sadržaj natpisa u arapskim brojevima i količina
ŠG "Banat" Pančevo	"Deliblatska peščara"	1-10, 10 kom.

Potrebno je za ŠG "Banat" Pančevo ukupno **10 tabli** i to:

- po 1 tabla za redne brojeve od 1 (uključujući i 1) do 10 (uključujući i 10).

3. za ŠG "Novi Sad"

Ogranak Preduzeća	Lovište	Sadržaj natpisa u arapskim brojevima i količina
ŠG "Novi Sad"		1-100, 100 kom.

Potrebno je za ŠG "Novi Sad" ukupno **100 tabli** i to:

- po 1 tabla za redne brojeve od 1 (uključujući i 1) do 100 (uključujući i 100).

-Mesto isporuke za partiju 3:

-ŠG "Sombor", ul. Apatinski put br. 11, 25000 Sombor;

-ŠG "Banat", ul. Maksima Gorkog br. 24, 26000 Pančevo;

-ŠG "Novi Sad", ul. Bul.oslobođenja br. 127, 21000 Novi Sad;

-ŠG "Sremska Mitrovica", ul. Parobrodska br. 2, 22000 Sremska Mitrovica;

-JP „Vojvodinašume-Lovoturs“ ul. Preradovićeve br.2 ,21131 Petrovaradin, lovište "Ristovača", Ristovača bb – Bač.

PARTIJA 4 - Info table za SRP

a) Info table za SRP (1,50m x 1,00m) – 10 tabli

-za ŠG "Sombor"

Tehničke karakteristike:

-dimenzije table: 1,5 m x 1,00 m

-podloga: PVC zalepljen na Alu-bond table

-otporno na atmosferske prilike

-sadržaj tabli: razne vrste logo, tekst na latinskom, engleskom i srpskom – sa 40% površine, fotografije – sa 60% površine

-dizajn: ponuđač dizajnira izgled i pripremu za štampu uz prethodni dogovor i odobrenje Naručioca.

-Naručilac obezbeđuje tekstualni deo i fotografije.

b) Info table za SRP (1,00m x 1,00m) – 27 tabli

-za ŠG "Sremska Mitrovica"

Tehničke karakteristike:

-dimenzije table: 1,00 m x 1,00 m

-podloga: PVC zalepljen na Alu-bond table

-otporno na atmosferske prilike

-sadržaj tabli: razne vrste logo, tekst na latinskom, engleskom i srpskom – sa 40% površine, fotografije – sa 60% površine

-dizajn: ponuđač dizajnira izgled i pripremu za štampu uz prethodni dogovor i odobrenje Naručioca.

-Naručilac obezbeđuje tekstualni deo i fotografije.

c) Info table za SRP (2,00m x 3,00m) – 1 tabla

-za ŠG "Sremska Mitrovica"

Tehničke karakteristike:

-dimenzije table: 2,00 m x 3,00 m

-podloga: PVC zalepljen na Alu-bond table

-otporno na atmosferske prilike

-sadržaj tabli: razne vrste logo, tekst na latinskom, engleskom i srpskom – sa 40% površine, fotografije – sa 60% površine

-dizajn: ponuđač dizajnira izgled i pripremu za štampu uz prethodni dogovor i odobrenje Naručioca.

-Naručilac obezbeđuje tekstualni deo i fotografije.

-Mesto isporuke za partiju 4:

-ŠG "Sombor", ul. Apatinski put br. 11, 25000 Sombor;

-ŠG "Sremska Mitrovica", ul. Parobrodska br. 2, 22000 Sremska Mitrovica.

PARTIJA 5 - Drvene table za obeležavanje (ŠU, lovišta, delatnosti preduzeća...)

Red.br. partije	Naziv partije	Količina u kom.	Tehničke karakteristike
5.	Drvene table za obeležavanje (ŠU, lovišta, delatnosti preduzeća...)	1 kom.	za "Vojvodinašume-Lovoturs" U pitanju je drvena tabla <u>sa nadstrešnicom</u> . <ul style="list-style-type: none">- debljina daske: 2 cm- podloga drvene table: čamovina- boja: smeđa (sadolin sa voskom (tabla i stubovi))- stubovi: bagrem 12 cm x 10 cm- krov: hrastova šindra 12 cm širine i 1 cm debljine- natpis: latiničnim pismom- slova: emajl lak zelene boje- hrastova daska na kojoj se piše natpis je debljine 2 cm, prelakirana bezbojnim lakom- komada: 1

Izgled natpisa drvene table za obeležavanje:



Crtež konstrukcije obaveštajne table sa krovom

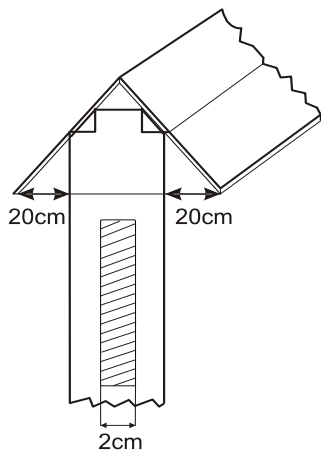
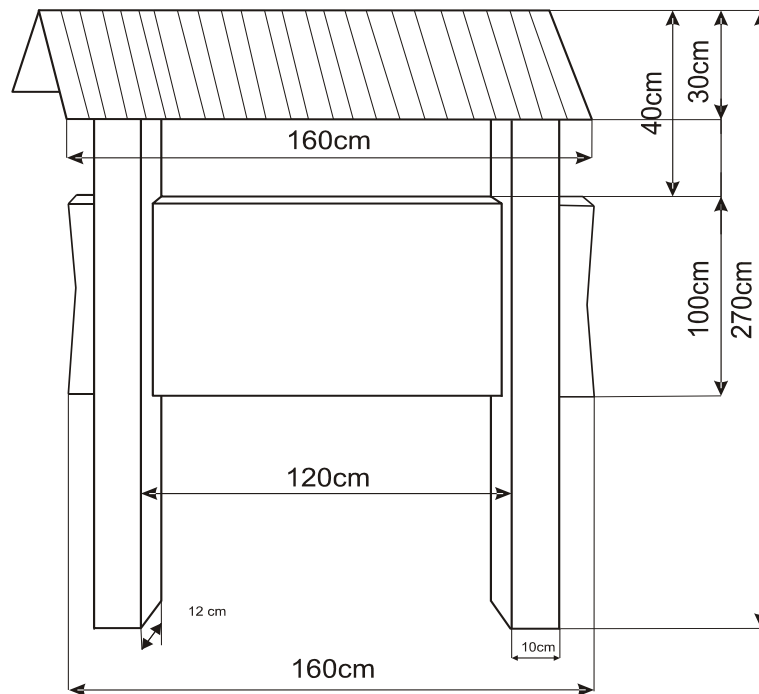

Montaža i postavljanje (ukopavanje) na lokaciji lovište "Kamarište" – Karavukovo.

-Mesto isporuke za partiju 5:

-JP „Vojvodinašume-Lovoturs“, ul. Preradovićeve br.2 ,21131 Petrovaradin, lovište "Kamarište" - Karavukovo.

PARTIJA 6 - Table za rasadničku proizvodnju

Red.br. partije	Naziv partije	Količina u kom.	Tehničke karakteristike
6.	Table za rasadničku proizvodnju	20 kom.	<p><u>za ŠG "Sombor"</u> - za rasadnik "Hrastovača" (8 tabli) i rasadnik "Kanlija pesak" (12 tabli)</p> <ul style="list-style-type: none"> - Dimenzije table: A3 (moguće odstupanje max 3 cm) - Podloga: forex debljine 5 mm - Dizajn: podloga zelene boje, slova bele boje, logo preduzeća zeleno-beli (dve nijanse zelene boje) - tabla presvučena samolepljivom folijom otpornom na atmosferske prilike - Tekst na tabli – latinično pismo: <ul style="list-style-type: none"> • Logo preduzeća • Srpski naziv vrste (font: Times new roman, Bold, font size 80) • Latinski naziv vrste (font: Times new roman, Italic, font size 60) • Naziv klona (font: Times new roman, Bold, font size 48) • Starost (font: Times new roman, Bold, font size 48) • Šumsko gazdinstvo (font: Times new roman, Bold, font size 48, na svim tablama piše ŠG " Sombor" Sombor) • Naziv rasadnika (font: Times new roman, Bold, font size 48) <p><u>Napomena: na pojedinim tablama izostaju neki delovi teksta, npr. srpski naziv vrste ili naziv klona)</u></p>

Izgled tabli za rasadničku proizvodnju u rasadniku "Hrastovača":

1. Table za rasadnik „Hrastovača“, ŠU Subotica – 8 tabli (2 x 4)

Š.U. "SUBOTICA", G.J. "SUBOTIČKE ŠUME"

RASADNIK "HRASTOVAČA" - 39 /5

MATIČNJAK

POPULUS ALBA

BELA TOPOLA

KLON L - 12

Š.U. "SUBOTICA", G.J. "SUBOTIČKE ŠUME"

RASADNIK "HRASTOVAČA" - 39 /5

MATIČNJAK

POPULUS ALBA

BELA TOPOLA

KLON L - 80

Š.U. "SUBOTICA", G.J. "SUBOTIČKE ŠUME"

RASADNIK "HRASTOVAČA" - 39 /5

MATIČNJAK

POPULUS ALBA

BELA TOPOLA

KLON L - 100

Š.U. "SUBOTICA", G.J. "SUBOTIČKE ŠUME"

RASADNIK "HRASTOVAČA" - 39 /5

MATIČNJAK

POPULUS ALBA

BELA TOPOLA

KLON

L - 58/57

Napomena: Table za rasadnik „Hrastovača“ se izrađuju za 4 vrste klona bele topole (L – 12, L – 80, L – 100 i L – 58/57), te je potrebno i 4 podvrste tabla za obeležavanje. Za svaku podvrstu ponuđač je dužan da izradi po 2 table, što čini ukupno 8 tabli za ovaj rasadnik.

2. Table za rasadnik „Kanlija pesak“, ŠU Apatin – 12 tabli

R.br.	Latinski naziv	vrsta	klon	starost	količina
1	Populus deltoides	deltoidna topola	PE 19/66	1 / 1	1
2	Populus deltoides	deltoidna topola	PE 19/66	2 / 2	1
3	Populus alba	bela topola	L 58/57		2
4	Populus alba	bela topola	L 100		1
5	Populus alba	bela topola	L 80		1
6	Populus alba	bela topola	L 12		1
7	Populus x euroamericana	EAT	Pannonia (M1)	1 / 1	1
8	Populus x euroamericana	EAT	Pannonia (M1)	2 / 2	2
9	Fraxinus angustifolia	poljski jasen		1 + 1	1
10	Fraxinus angustifolia	poljski jasen		2 + 2	1
				Svega:	12

Izgled tabli za rasadničku proizvodnju u rasadniku „Hrastovača“ i „Kanlija pesak“:



-Mesto isporuke za partiju 6:

-ŠG "Sombor", ul. Apatinski put br. 11, 25000 Sombor.

PARTIJA 7 - Table za označavanje sporih vozila

a) Table za označavanje sporih vozila (do 30km/h) – 31 tabla
za ŠG "Sombor"

Tehničke karakteristike:

- dimenzije 550mm x 550 mm,
- pocinkovani lim,
- oznaka elementa XII.2,
- bez veznog elementa

Izgled table za označavanje spornih vozila:

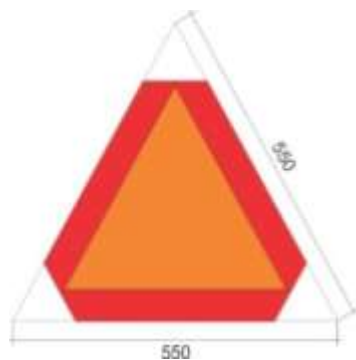

b) Table za ograničenje brzine 20km/h – 2 table
za ŠG "Sombor"

Tehničke karakteristike:

- dimenzije – prečnika 600 mm,
- pocinkovani lim,
- oznaka elementa II-30,**
- sa veznim elementom

Izgled table za ograničenje brzine:



c) Table – znak PAZI AUTO! - 2 table
za ŠG "Sombor"

Tehničke karakteristike:

- dimenzije $\Phi=400$ mm,
- pocinkovani lim,
- dvostrano lice

Izgled znaka PAZI AUTO!:



-Mesto isporuke za partiju 7:

-ŠG "Sombor", ul. Apatinski put br. 11, 25000 Sombor;

OBRAZAC PONUDE ZA PARTIJU 1.
- Table za upozoravanje i table za ZPD -

Na osnovu Odluke Direktora JP "Vojvodinašume" Petrovaradin broj 318 od 29.04.2015.godine za javnu nabavku male vrednosti dobara – **Table za obeležavanje za 2015. godinu** (ORN: oznake – 35121600; table - 30195000)

1. NARUČILAC: JP „Vojvodinašume“ Petrovaradin, Preradovićeva 2, 21131 Petrovaradin

2. PODACI O PONUDAČU:

1.	Naziv ponuđača:	
2.	Sedište ponuđača:	
3.	Odgovorna osoba (potpisnik ugovora):	
4.	Osoba za kontakt:	
5.	Telefon:	
6.	Telefaks:	
7.	Elektronska adresa:	
8.	Tekući račun ponuđača:	kod banke:
9.	Matični broj ponuđača:	
10.	Poreski broj ponuđača:	

3. NAČIN PODNOŠENJA PONUDA:

A) SAMOSTALNO
B) SA PODIZVOĐAČEM
C) KAO ZAJEDNIČKU PONUDU

Napomena: Zaokružiti način podnošenja ponude.

4. PODACI O PODIZVOĐAČU:

1)	Naziv podizvođača:	
	Adresa:	
	Matični broj:	
	PIB:	
	Kontakt osoba:	
	Procenat ukupne vrednosti nabavke koji će izvršiti podizvođač:	
	Deo predmeta nabavke koji će izvršiti podizvođač:	
2)	Naziv podizvođača:	
	Adresa:	
	Matični broj:	
	PIB:	
	Kontakt osoba:	
	Procenat ukupne vrednosti nabavke koji će izvršiti podizvođač:	
	Deo predmeta nabavke koji će izvršiti podizvođač:	

Napomena: Tabelu "Podaci o podizvođaču" popunjavaju samo oni ponuđači koji podnose ponudu sa podizvođačem, a ukoliko ima veći broj podizvođača od mesta predviđenih u tabeli, potrebno je da se navedeni obrazac kopira u dovoljnom broju primeraka, da se popuni i dostavi za svakog podizvođača.

5. PODACI O ČLANU GRUPE PONUĐAČA:

1)	Naziv učesnika u zajedničkoj ponudi:	
	Adresa:	
	Matični broj:	
	PIB:	
	Kontakt osoba:	
	Procenat ukupne vrednosti nabavke koji će izvršiti član grupe:	
	Deo predmeta nabavke koji će izvršiti član grupe:	
2)	Naziv učesnika u zajedničkoj ponudi:	
	Adresa:	
	Matični broj:	
	PIB:	
	Kontakt osoba:	
	Procenat ukupne vrednosti nabavke koji će izvršiti član grupe:	
	Deo predmeta nabavke koji će izvršiti član grupe:	

Napomena: Obrazac se popunjava u slučaju podnošenja zajedničke ponude. U slučaju podnošenja ponude sa više ponuđača, obrazac kopirati u dovoljnom broju primeraka.

I TABLE ZA UPOZORAVANJE I TABLE ZA ZPD

Red. br.	NAZIV	KOLIČINA (jedinica mere - kom.)	OGRANAK PREDUZEĆA	PROIZVOĐAČ	JED. CENA u din/kom. bez PDV	UKUPNA CENA u din/kom. bez PDV
1.	Table za upozoravanje i	50 kom.	ŠG "Sr.Mitrovica"			
2.	Table za ZPD	50 kom.				
Ukupna cena u dinarima za partiju 1. bez PDV:						
Ukupna cena u dinarima za partiju 1. sa PDV:						

U iskazanoj ceni sadržana je naknada za ambalažu i druga sredstva za zaštitu robe od oštećenja, prevozni troškovi i dr.

Napomena: Kvalitet dobara mora da odgovara propisanim domaćim ili međunarodnim standardima.

Za navedena dobra zahteva se standardni nivo kvaliteta, u skladu sa pozitivnim zakonskim i podzakonskim propisima, koji važe u delatnostima proizvodnje i prometa na domaćem tržištu, a koji su predmet nabavke.

I Ukupna vrednost ponude iznosi _____ dinara bez PDV-a.
Ukupna vrednost ponude iznosi _____ dinara sa PDV-om.

Cena je fiksna do realizacije ugovora. Svi eventualni popusti u ceni odmah su iskazani u njoj, putem prikazivanja konačne cene, a ne naknadnim obračunavanjem, prilikom čega se cena iskazuje sa svim troškovima nabavke, bez PDV-a.

II Uslovi plaćanja: odloženo plaćanje u roku od _____ dana od dana ispostavljanja fakture (odloženo minimalno 30 dana, a najduže 45 dana)

III Rok i način isporuke: isporuka dobara u roku od _____ dana od dana dostavljanja dispozicija od strane naručioca. (maksimalan rok je 15 dana)

Ponuda se daje na paritetu fco Kupac na sledećoj adresi:

-ŠG "Sremska Mitrovica", ul. Parobrodska br. 2, 22000 Sremska Mitrovica.

IV Rok važenja ponude: _____ dana (ponuđač upisuje broj dana važenja ponude - najmanje 30 dana)

V Garantni rok: _____ godine (minimalno 2 godine)

Mesto i datum:

Ponuđač:

(pečat i potpis)

OBRAZAC PONUDE ZA PARTIJU 2.
-Table za obeležavanje granica lovišta-

Na osnovu Odluke Direktora JP "Vojvodinašume" Petrovaradin broj 318 od 29.04.2015.godine za javnu nabavku male vrednosti dobara – **Table za obeležavanje za 2015. godinu** (ORN: oznake – 35121600; table - 30195000)

1. NARUČILAC: JP „Vojvodinašume“ Petrovaradin, Preradovićeva 2, 21131 Petrovaradin

2. PODACI O PONUDAČU:

1.	Naziv ponuđača:	
2.	Sedište ponuđača:	
3.	Odgovorna osoba (potpisnik ugovora):	
4.	Osoba za kontakt:	
5.	Telefon:	
6.	Telefaks:	
7.	Elektronska adresa:	
8.	Tekući račun ponuđača:	kod banke:
9.	Matični broj ponuđača:	
10.	Poreski broj ponuđača:	

3. NAČIN PODNOŠENJA PONUDA:

A) SAMOSTALNO
B) SA PODIZVOĐAČEM
C) KAO ZAJEDNIČKU PONUDU

Napomena: Zaokružiti način podnošenja ponude.

4. PODACI O PODIZVOĐAČU:

1)	Naziv podizvođača:	
	Adresa:	
	Matični broj:	
	PIB:	
	Kontakt osoba:	
	Procenat ukupne vrednosti nabavke koji će izvršiti podizvođač:	
	Deo predmeta nabavke koji će izvršiti podizvođač:	
2)	Naziv podizvođača:	
	Adresa:	
	Matični broj:	
	PIB:	
	Kontakt osoba:	
	Procenat ukupne vrednosti nabavke koji će izvršiti podizvođač:	
	Deo predmeta nabavke koji će izvršiti podizvođač:	

Napomena: Tabelu "Podaci o podizvođaču" popunjavaju samo oni ponuđači koji podnose ponudu sa podizvođačem, a ukoliko ima veći broj podizvođača od mesta predviđenih u tabeli, potrebno je da se navedeni obrazac kopira u dovoljnom broju primeraka, da se popuni i dostavi za svakog podizvođača.

5. PODACI O ČLANU GRUPE PONUĐAČA:

1)	Naziv učesnika u zajedničkoj ponudi:	
	Adresa:	
	Matični broj:	
	PIB:	
	Kontakt osoba:	
	Procenat ukupne vrednosti nabavke koji će izvršiti član grupe:	
	Deo predmeta nabavke koji će izvršiti član grupe:	
2)	Naziv učesnika u zajedničkoj ponudi:	
	Adresa:	
	Matični broj:	
	PIB:	
	Kontakt osoba:	
	Procenat ukupne vrednosti nabavke koji će izvršiti član grupe:	
	Deo predmeta nabavke koji će izvršiti član grupe:	

Napomena: Obrazac se popunjava u slučaju podnošenja zajedničke ponude. U slučaju podnošenja ponude sa više ponuđača, obrazac kopirati u dovoljnom broju primeraka.

II TABLE ZA OBELEŽAVANJE GRANICA LOVIŠTA

Red. br.	NAZIV	KOLIČINA (jedinica mere - kom.)	OGRANAK PREDUZEĆA	PROIZVOĐAČ	JED. CENA u din/kom. bez PDV	UKUPNA CENA u din/kom. bez PDV
1.	Table za obeležavanje granica lovišta (50cm x 30cm)	200 kom.	1. ŠG "Sr.Mitrovica"			
		2 kom.	2. ŠG "Novi Sad"			
		100 kom.	3.ŠG "Banat"			
Ukupna cena u dinarima za partiju 2. bez PDV:						
Ukupna cena u dinarima za partiju 2. sa PDV:						

U iskazanoj ceni sadržana je naknada za ambalažu i druga sredstva za zaštitu robe od oštećenja, prevozni troškovi i dr.

Napomena: Kvalitet dobara mora da odgovara propisanim domaćim ili međunarodnim standardima.

Za navedena dobra zahteva se standardni nivo kvaliteta, u skladu sa pozitivnim zakonskim i podzakonskim propisima, koji važe u delatnostima proizvodnje i prometa na domaćem tržištu, a koji su predmet nabavke.

I Ukupna vrednost ponude iznosi _____ dinara bez PDV-a.
Ukupna vrednost ponude iznosi _____ dinara sa PDV-om.

Cena je fiksna do realizacije ugovora. Svi eventualni popusti u ceni odmah su iskazani u njoj, putem prikazivanja konačne cene, a ne naknadnim obračunavanjem, prilikom čega se cena iskazuje sa svim troškovima nabavke, bez PDV-a.

II Uslovi plaćanja: odloženo plaćanje u roku od _____ dana od dana ispostavljanja fakture (odloženo minimalno 30 dana, a najduže 45 dana)

III Rok i način isporuke: isporuka dobara u roku od _____ dana od dana dostavljanja dispozicija od strane naručioca. (maksimalan rok je 15 dana)

Ponuda se daje na paritetu fco Kupac na sledećim adresama:

-ŠG "Banat", ul. Maksima Gorkog br. 24, 26000 Pančevo;

-ŠG "Sremska Mitrovica", ul. Parobrodska br. 2, 22000 Sremska Mitrovica;

-ŠG "Novi Sad", ul. Bul.oslobođenja br. 127, 21000 Novi Sad.

IV Rok važenja ponude: _____ dana (ponuđač upisuje broj dana važenja ponude - najmanje 30 dana)

V Garantni rok: _____ godine (minimalno 2 godine)

Mesto i datum:

Ponudač:

(potpis i pečat)

OBRAZAC PONUDE ZA PARTIJU 3.
-Table za obeležavanje lovno-tehničkih objekata-

Na osnovu Odluke Direktora JP "Vojvodinašume" Petrovaradin broj 318 od 29.04.2015.godine za javnu nabavku male vrednosti dobara – **Table za obeležavanje za 2015. godinu** (ORN: oznake – 35121600; table - 30195000)

1. NARUČILAC: JP „Vojvodinašume“ Petrovaradin, Preradovićeveva 2, 21131 Petrovaradin

2. PODACI O PONUĐAČU:

1.	Naziv ponuđača:	
2.	Sedište ponuđača:	
3.	Odgovorna osoba (potpisnik ugovora):	
4.	Osoba za kontakt:	
5.	Telefon:	
6.	Telefaks:	
7.	Elektronska adresa:	
8.	Tekući račun ponuđača:	kod banke:
9.	Matični broj ponuđača:	
10.	Poreski broj ponuđača:	

3. NAČIN PODNOŠENJA PONUDA:

A) SAMOSTALNO
B) SA PODIZVOĐAČEM
C) KAO ZAJEDNIČKU PONUDU

Napomena: Zaokružiti način podnošenja ponude.

4. PODACI O PODIZVOĐAČU:

1)	Naziv podizvođača:	
	Adresa:	
	Matični broj:	
	PIB:	
	Kontakt osoba:	
	Procenat ukupne vrednosti nabavke koji će izvršiti podizvođač:	
	Deo predmeta nabavke koji će izvršiti podizvođač:	
2)	Naziv podizvođača:	
	Adresa:	
	Matični broj:	
	PIB:	
	Kontakt osoba:	
	Procenat ukupne vrednosti nabavke koji će izvršiti podizvođač:	
	Deo predmeta nabavke koji će izvršiti podizvođač:	

Napomena: Tabelu "Podaci o podizvođaču" popunjavaju samo oni ponuđači koji podnose ponudu sa podizvođačem, a ukoliko ima veći broj podizvođača od mesta predviđenih u tabeli, potrebno je da se navedeni obrazac kopira u dovoljnom broju primeraka, da se popuni i dostavi za svakog podizvođača.

5. PODACI O ČLANU GRUPE PONUĐAČA:

1)	Naziv učesnika u zajedničkoj ponudi:	
	Adresa:	
	Matični broj:	
	PIB:	
	Kontakt osoba:	
	Procenat ukupne vrednosti nabavke koji će izvršiti član grupe:	
	Deo predmeta nabavke koji će izvršiti član grupe:	
2)	Naziv učesnika u zajedničkoj ponudi:	
	Adresa:	
	Matični broj:	
	PIB:	
	Kontakt osoba:	
	Procenat ukupne vrednosti nabavke koji će izvršiti član grupe:	
	Deo predmeta nabavke koji će izvršiti član grupe:	

Napomena: Obrazac se popunjava u slučaju podnošenja zajedničke ponude. U slučaju podnošenja ponude sa više ponuđača, obrazac kopirati u dovoljnom broju primeraka.

III TABLE ZA OBELEŽAVANJE LOVNO-TEHNIČKIH OBJEKATA

Red. br.	NAZIV	KOLIČINA (jedinica mere - kom.)	OGRANAK PREDUZEĆA	PROIZVOĐAČ	JED. CENA u din/kom. bez PDV	UKUPNA CENA u din/kom. bez PDV
1.	Table za obeležavanje poligona za lov divljači	2 kom.	"Vojvodinašu me-Lovoturs"			
2.	Table za obeležavanje lovno- tehničkih objekata (visoke i niske čeke)	103 kom.	1. "Vojvodinašu me-Lovoturs"			
		210 kom.	2. ŠG "Sombor"			
3.	Table za obeležavanje lovno – tehničkih objekata (hranilišta)	600 kom.	1. ŠG "Sr.Mitrovica"			
		10 kom.	2. ŠG "Banat"			
		100 kom.	3. ŠG "Novi Sad"			
Ukupna cena u dinarima za partiju 3. bez PDV:						
Ukupna cena u dinarima za partiju 3. sa PDV:						

U iskazanoj ceni sadržana je naknada za ambalažu i druga sredstva za zaštitu robe od oštećenja, prevozni troškovi i dr.

Napomena: Kvalitet dobara mora da odgovara propisanim domaćim ili međunarodnim standardima.

Za navedena dobra zahteva se standardni nivo kvaliteta, u skladu sa pozitivnim zakonskim i podzakonskim propisima, koji važe u delatnostima proizvodnje i prometa na domaćem tržištu, a koji su predmet nabavke.

**I Ukupna vrednost ponude iznosi _____ dinara bez PDV-a.
Ukupna vrednost ponude iznosi _____ dinara sa PDV-om.**

Cena je fiksna do realizacije ugovora. Svi eventualni popusti u ceni odmah su iskazani u njoj, putem prikazivanja konačne cene, a ne naknadnim obračunavanjem, prilikom čega se cena iskazuje sa svim troškovima nabavke, bez PDV-a.

II Uslovi plaćanja: odloženo plaćanje u roku od _____ dana od dana ispostavljanja fakture (odloženo minimalno 30 dana, a najduže 45 dana)

III Rok i način isporuke: isporuka dobara u roku od _____ dana od dana zaključenja ugovora. (maksimalan rok je 15 dana)

Ponuda se daje na paritetu fco Kupac na sledećim adresama:

-ŠG "Sombor", ul. Apatinski put br. 11, 25000 Sombor;

-ŠG "Banat", ul. Maksima Gorkog br. 24, 26000 Pančevo;

-ŠG "Novi Sad", ul. Bul.oslobođenja br. 127, 21000 Novi Sad;

-ŠG "Sremska Mitrovica", ul. Parobrodska br. 2, 22000 Sremska Mitrovica.

-JP „Vojvodinašume-Lovoturs“ ul. Preradovićeve br.2 ,21131 Petrovaradin, lovište "Ristovača" – Ristovača bb – Bač.

IV Rok važenja ponude: _____ dana (ponuđač upisuje broj dana važenja ponude - najmanje 30 dana)

V Garantni rok: _____ godine (minimalno 2 godine)

Mesto i datum:

Ponuđač:

(potpis i pečat)

OBRAZAC PONUDE ZA PARTIJU 4.
-Info table za SRP-

Na osnovu Odluke Direktora JP "Vojvodinašume" Petrovaradin broj 318 od 29.04.2015.godine za javnu nabavku male vrednosti dobara – **Table za obeležavanje za 2015. godinu** (ORN: oznake – 35121600; table - 30195000)

1. NARUČILAC: JP „Vojvodinašume“ Petrovaradin, Preradovićeve 2, 21131 Petrovaradin

2. PODACI O PONUDAČU:

1.	Naziv ponuđača:	
2.	Sedište ponuđača:	
3.	Odgovorna osoba (potpisnik ugovora):	
4.	Osoba za kontakt:	
5.	Telefon:	
6.	Telefaks:	
7.	Elektronska adresa:	
8.	Tekući račun ponuđača:	kod banke:
9.	Matični broj ponuđača:	
10.	Poreski broj ponuđača:	

3. NAČIN PODNOŠENJA PONUDA:

A) SAMOSTALNO
B) SA PODIZVOĐAČEM
C) KAO ZAJEDNIČKU PONUDU

Napomena: Zaokružiti način podnošenja ponude.

4. PODACI O PODIZVOĐAČU:

1)	Naziv podizvođača:	
	Adresa:	
	Matični broj:	
	PIB:	
	Kontakt osoba:	
	Procenat ukupne vrednosti nabavke koji će izvršiti podizvođač:	
	Deo predmeta nabavke koji će izvršiti podizvođač:	
2)	Naziv podizvođača:	
	Adresa:	
	Matični broj:	
	PIB:	
	Kontakt osoba:	
	Procenat ukupne vrednosti nabavke koji će izvršiti podizvođač:	
	Deo predmeta nabavke koji će izvršiti podizvođač:	

Napomena: Tabelu "Podaci o podizvođaču" popunjavaju samo oni ponuđači koji podnose ponudu sa podizvođačem, a ukoliko ima veći broj podizvođača od mesta predviđenih u tabeli, potrebno je da se navedeni obrazac kopira u dovoljnom broju primeraka, da se popuni i dostavi za svakog podizvođača.

5. PODACI O ČLANU GRUPE PONUĐAČA:

1)	Naziv učesnika u zajedničkoj ponudi:	
	Adresa:	
	Matični broj:	
	PIB:	
	Kontakt osoba:	
	Procenat ukupne vrednosti nabavke koji će izvršiti član grupe:	
	Deo predmeta nabavke koji će izvršiti član grupe:	
2)	Naziv učesnika u zajedničkoj ponudi:	
	Adresa:	
	Matični broj:	
	PIB:	
	Kontakt osoba:	
	Procenat ukupne vrednosti nabavke koji će izvršiti član grupe:	
	Deo predmeta nabavke koji će izvršiti član grupe:	

Napomena: Obrazac se popunjava u slučaju podnošenja zajedničke ponude. U slučaju podnošenja ponude sa više ponuđača, obrazac kopirati u dovoljnom broju primeraka.

IV INFO TABLE ZA SRP

Red. br.	NAZIV	KOLIČINA (jedinica mere - kom.)	OGRANAK PREDUZEĆA	PROIZVOĐAČ	JED. CENA u din/kom. bez PDV	UKUPNA CENA u din/kom. bez PDV
1.	Info table za SRP (1,50m x 1,00m)	10 kom.	ŠG "Sombor"			
2.	Info table za SRP (1,00m x 1,00m)	27 kom.	ŠG "Sr.Mitrovica"			
3.	Info table za SRP (2,00m x 3,00m)	1 kom.	ŠG "Sr.Mitrovica"			
Ukupna cena u dinarima za partiju 4. bez PDV:						
Ukupna cena u dinarima za partiju 4. sa PDV:						

U iskazanoj ceni sadržana je naknada za ambalažu i druga sredstva za zaštitu robe od oštećenja, prevozni troškovi i dr.

Napomena: Kvalitet dobara mora da odgovara propisanim domaćim ili međunarodnim standardima.

Za navedena dobra zahteva se standardni nivo kvaliteta, u skladu sa pozitivnim zakonskim i podzakonskim propisima, koji važe u delatnostima proizvodnje i prometa na domaćem tržištu, a koji su predmet nabavke.

I Ukupna vrednost ponude iznosi _____ dinara bez PDV-a.
Ukupna vrednost ponude iznosi _____ dinara sa PDV-om.

Cena je fiksna do realizacije ugovora. Svi eventualni popusti u ceni odmah su iskazani u njoj, putem prikazivanja konačne cene, a ne naknadnim obračunavanjem, prilikom čega se cena iskazuje sa svim troškovima nabavke, bez PDV-a.

II Uslovi plaćanja: odloženo plaćanje u roku od _____ dana od dana ispostavljanja fakture (odloženo minimalno 30 dana, a najduže 45 dana)

III Rok i način isporuke: isporuka dobara u roku od _____ dana od dana dostavljanja dispozicija od strane naručioca. (maksimalan rok je 15 dana)

Ponuda se daje na paritetu fco Kupac na sledećim adresama:

-ŠG "Sombor", ul. Apatinski put br. 11, 25000 Sombor;

-ŠG "Sremska Mitrovica", ul. Parobrodska br. 2, 22000 Sremska Mitrovica.

IV Rok važenja ponude: _____ dana (ponuđač upisuje broj dana važenja ponude - najmanje 30 dana)

V Garantni rok: _____ godine (minimalno 2 godine)

Mesto i datum:

Ponuđač:

(potpis i pečat)

OBRAZAC PONUDE ZA PARTIJU 5.
-Drvene table za obeležavanje (ŠU, lovišta, delatnosti preduzeća...)-

Na osnovu Odluke Direktora JP "Vojvodinašume" Petrovaradin broj 318 od 29.04.2015.godine za javnu nabavku male vrednosti dobara – **Table za obeležavanje za 2015. godinu** (ORN: oznake – 35121600; table - 30195000)

1. NARUČILAC: JP „Vojvodinašume“ Petrovaradin, Preradovićeva 2, 21131 Petrovaradin

2. PODACI O PONUDAČU:

1.	Naziv ponuđača:	
2.	Sedište ponuđača:	
3.	Odgovorna osoba (potpisnik ugovora):	
4.	Osoba za kontakt:	
5.	Telefon:	
6.	Telefaks:	
7.	Elektronska adresa:	
8.	Tekući račun ponuđača:	kod banke:
9.	Matični broj ponuđača:	
10.	Poreski broj ponuđača:	

3. NAČIN PODNOŠENJA PONUDA:

A) SAMOSTALNO
B) SA PODIZVOĐAČEM
C) KAO ZAJEDNIČKU PONUDU

Napomena: Zaokružiti način podnošenja ponude.

4. PODACI O PODIZVOĐAČU:

1)	Naziv podizvođača:	
	Adresa:	
	Matični broj:	
	PIB:	
	Kontakt osoba:	
	Procenat ukupne vrednosti nabavke koji će izvršiti podizvođač:	
	Deo predmeta nabavke koji će izvršiti podizvođač:	
2)	Naziv podizvođača:	
	Adresa:	
	Matični broj:	
	PIB:	
	Kontakt osoba:	
	Procenat ukupne vrednosti nabavke koji će izvršiti podizvođač:	
	Deo predmeta nabavke koji će izvršiti podizvođač:	

Napomena: Tabelu "Podaci o podizvođaču" popunjavaju samo oni ponuđači koji podnose ponudu sa podizvođačem, a ukoliko ima veći broj podizvođača od mesta predviđenih u tabeli, potrebno je da se navedeni obrazac kopira u dovoljnom broju primeraka, da se popuni i dostavi za svakog podizvođača.

5. PODACI O ČLANU GRUPE PONUĐAČA:

1)	Naziv učesnika u zajedničkoj ponudi:	
	Adresa:	
	Matični broj:	
	PIB:	
	Kontakt osoba:	
	Procenat ukupne vrednosti nabavke koji će izvršiti član grupe:	
	Deo predmeta nabavke koji će izvršiti član grupe:	
2)	Naziv učesnika u zajedničkoj ponudi:	
	Adresa:	
	Matični broj:	
	PIB:	
	Kontakt osoba:	
	Procenat ukupne vrednosti nabavke koji će izvršiti član grupe:	
	Deo predmeta nabavke koji će izvršiti član grupe:	

Napomena: Obrazac se popunjava u slučaju podnošenja zajedničke ponude. U slučaju podnošenja ponude sa više ponuđača, obrazac kopirati u dovoljnom broju primeraka.

V DRVENE TABLE ZA OBELEŽAVANJE (ŠU, lovišta, delatnosti preduzeća...)

Red. br.	NAZIV	KOLIČINA (jedinica mere - kom.)	OGRANAK PREDUZEĆA	PROIZVOĐAČ	JED. CENA u din/kom. bez PDV
1.	Drvene table za obeležavanje	1 kom.	"Vojvodinašu me-Lovoturs"		
Ukupna cena u dinarima za partiju 5. bez PDV:					
Ukupna cena u dinarima za partiju 5. sa PDV:					

U iskazanoj ceni sadržana je naknada za ambalažu i druga sredstva za zaštitu robe od oštećenja, prevozni troškovi i dr.

Napomena: Kvalitet dobara mora da odgovara propisanim domaćim ili međunarodnim standardima.

Za navedena dobra zahteva se standardni nivo kvaliteta, u skladu sa pozitivnim zakonskim i podzakonskim propisima, koji važe u delatnostima proizvodnje i prometa na domaćem tržištu, a koji su predmet nabavke.

I Ukupna vrednost ponude iznosi _____ dinara bez PDV-a.
Ukupna vrednost ponude iznosi _____ dinara sa PDV-om.

Cena je fiksna do realizacije ugovora. Svi eventualni popusti u ceni odmah su iskazani u njoj, putem prikazivanja konačne cene, a ne naknadnim obračunavanjem, prilikom čega se cena iskazuje sa svim troškovima nabavke, bez PDV-a.

II Uslovi plaćanja: odloženo plaćanje u roku od _____ dana od dana ispostavljanja fakture (odloženo minimalno 30 dana, a najduže 45 dana)

III Rok i način isporuke: isporuka dobara u roku od _____ dana od dana zaključenja ugovora. (maksimalan rok je 15 dana).

Ponuda se daje na paritetu fco Kupac na sledećoj adresi:

-JP „Vojvodinašume-Lovoturs“ ul. Preradovićeve br.2 ,21131 Petrovaradin lovište "Kamarište" – Karavukovo.

IV Rok važenja ponude: _____ dana (ponuđač upisuje broj dana važenja ponude - najmanje 30 dana)

V Garantni rok: _____ godine (minimalno 2 godine)

Mesto i datum:

Ponuđač:

(potpis i pečat)

OBRAZAC PONUDE ZA PARTIJU 6.
-Table za rasadničku proizvodnju-

Na osnovu Odluke Direktora JP "Vojvodinašume" Petrovaradin broj 318 od 29.04.2015.godine za javnu nabavku male vrednosti dobara – **Table za obeležavanje za 2015. godinu** (ORN: oznake – 35121600; table - 30195000)

1. NARUČILAC: JP „Vojvodinašume“ Petrovaradin, Preradovićeva 2, 21131 Petrovaradin

2. PODACI O PONUDAČU:

1.	Naziv ponuđača:	
2.	Sedište ponuđača:	
3.	Odgovorna osoba (potpisnik ugovora):	
4.	Osoba za kontakt:	
5.	Telefon:	
6.	Telefaks:	
7.	Elektronska adresa:	
8.	Tekući račun ponuđača:	kod banke:
9.	Matični broj ponuđača:	
10.	Poreski broj ponuđača:	

3. NAČIN PODNOŠENJA PONUDA:

A) SAMOSTALNO
B) SA PODIZVOĐAČEM
C) KAO ZAJEDNIČKU PONUDU

Napomena: Zaokružiti način podnošenja ponude.

4. PODACI O PODIZVOĐAČU:

1)	Naziv podizvođača:	
	Adresa:	
	Matični broj:	
	PIB:	
	Kontakt osoba:	
	Procenat ukupne vrednosti nabavke koji će izvršiti podizvođač:	
	Deo predmeta nabavke koji će izvršiti podizvođač:	
2)	Naziv podizvođača:	
	Adresa:	
	Matični broj:	
	PIB:	
	Kontakt osoba:	
	Procenat ukupne vrednosti nabavke koji će izvršiti podizvođač:	
	Deo predmeta nabavke koji će izvršiti podizvođač:	

Napomena: Tabelu "Podaci o podizvođaču" popunjavaju samo oni ponuđači koji podnose ponudu sa podizvođačem, a ukoliko ima veći broj podizvođača od mesta predviđenih u tabeli, potrebno je da se navedeni obrazac kopira u dovoljnom broju primeraka, da se popuni i dostavi za svakog podizvođača.

5. PODACI O ČLANU GRUPE PONUĐAČA:

1)	Naziv učesnika u zajedničkoj ponudi:	
	Adresa:	
	Matični broj:	
	PIB:	
	Kontakt osoba:	
	Procenat ukupne vrednosti nabavke koji će izvršiti član grupe:	
	Deo predmeta nabavke koji će izvršiti član grupe:	
2)	Naziv učesnika u zajedničkoj ponudi:	
	Adresa:	
	Matični broj:	
	PIB:	
	Kontakt osoba:	
	Procenat ukupne vrednosti nabavke koji će izvršiti član grupe:	
	Deo predmeta nabavke koji će izvršiti član grupe:	

Napomena: Obrazac se popunjava u slučaju podnošenja zajedničke ponude. U slučaju podnošenja ponude sa više ponuđača, obrazac kopirati u dovoljnom broju primeraka.

VI TABLE ZA RASADNIČKU PROIZVODNJU

Red. br.	NAZIV	KOLIČINA (jedinica mere - kom.)	OGRANAK PREDUZEĆA	PROIZVOĐAČ	JED. CENA u din/kom. bez PDV
1.	Table za rasadničku proizvodnju	20 kom.	ŠG "Sombor"		
Ukupna cena u dinarima za partiju 6. bez PDV:					
Ukupna cena u dinarima za partiju 6. sa PDV:					

U iskazanoj ceni sadržana je naknada za ambalažu i druga sredstva za zaštitu robe od oštećenja, prevozni troškovi i dr.

Napomena: Kvalitet dobara mora da odgovara propisanim domaćim ili međunarodnim standardima.

Za navedena dobra zahteva se standardni nivo kvaliteta, u skladu sa pozitivnim zakonskim i podzakonskim propisima, koji važe u delatnostima proizvodnje i prometa na domaćem tržištu, a koji su predmet nabavke.

I Ukupna vrednost ponude iznosi _____ dinara bez PDV-a.
Ukupna vrednost ponude iznosi _____ dinara sa PDV-om.

Cena je fiksna do realizacije ugovora. Svi eventualni popusti u ceni odmah su iskazani u njoj, putem prikazivanja konačne cene, a ne naknadnim obračunavanjem, prilikom čega se cena iskazuje sa svim troškovima nabavke, bez PDV-a.

II Uslovi plaćanja: odloženo plaćanje u roku od _____ dana od dana ispostavljanja fakture (odloženo minimalno 30 dana, a najduže 45 dana)

III Rok i način isporuke: isporuka dobara u roku od _____ dana od dana zaključenja ugovora. (maksimalan rok je 15 dana).

Ponuda se daje na paritetu fco Kupac na sledećoj adresi:

-ŠG "Sombor", ul. Apatinski put br. 11, 25000 Sombor.

IV Rok važenja ponude: _____ dana (ponuđač upisuje broj dana važenja ponude - najmanje 30 dana)

V Garantni rok: _____ godine (minimalno 2 godine)

Mesto i datum:

Ponuđač:

(potpis i pečat)

OBRAZAC PONUDE ZA PARTIJU 7.
-Table za označavanje sporih vozila-

Na osnovu Odluke Direktora JP "Vojvodinašume" Petrovaradin broj 318 od 29.04.2015.godine za javnu nabavku male vrednosti dobara – **Table za obeležavanje za 2015. godinu** (ORN: oznake – 35121600; table - 30195000)

1. NARUČILAC: JP „Vojvodinašume“ Petrovaradin, Preradovićeve 2, 21131 Petrovaradin

2. PODACI O PONUDAČU:

1.	Naziv ponuđača:	
2.	Sedište ponuđača:	
3.	Odgovorna osoba (potpisnik ugovora):	
4.	Osoba za kontakt:	
5.	Telefon:	
6.	Telefaks:	
7.	Elektronska adresa:	
8.	Tekući račun ponuđača:	kod banke:
9.	Matični broj ponuđača:	
10.	Poreski broj ponuđača:	

3. NAČIN PODNOŠENJA PONUDA:

A) SAMOSTALNO
B) SA PODIZVOĐAČEM
C) KAO ZAJEDNIČKU PONUDU

Napomena: Zaokružiti način podnošenja ponude.

4. PODACI O PODIZVOĐAČU:

1)	Naziv podizvođača:	
	Adresa:	
	Matični broj:	
	PIB:	
	Kontakt osoba:	
	Procenat ukupne vrednosti nabavke koji će izvršiti podizvođač:	
	Deo predmeta nabavke koji će izvršiti podizvođač:	
2)	Naziv podizvođača:	
	Adresa:	
	Matični broj:	
	PIB:	
	Kontakt osoba:	
	Procenat ukupne vrednosti nabavke koji će izvršiti podizvođač:	
	Deo predmeta nabavke koji će izvršiti podizvođač:	

Napomena: Tabelu "Podaci o podizvođaču" popunjavaju samo oni ponuđači koji podnose ponudu sa podizvođačem, a ukoliko ima veći broj podizvođača od mesta predviđenih u tabeli, potrebno je da se navedeni obrazac kopira u dovoljnom broju primeraka, da se popuni i dostavi za svakog podizvođača.

5. PODACI O ČLANU GRUPE PONUĐAČA:

1)	Naziv učesnika u zajedničkoj ponudi:	
	Adresa:	
	Matični broj:	
	PIB:	
	Kontakt osoba:	
	Procenat ukupne vrednosti nabavke koji će izvršiti član grupe:	
	Deo predmeta nabavke koji će izvršiti član grupe:	
2)	Naziv učesnika u zajedničkoj ponudi:	
	Adresa:	
	Matični broj:	
	PIB:	
	Kontakt osoba:	
	Procenat ukupne vrednosti nabavke koji će izvršiti član grupe:	
	Deo predmeta nabavke koji će izvršiti član grupe:	

Napomena: **Obrazac se popunjava u slučaju podnošenja zajedničke ponude. U slučaju podnošenja ponude sa više ponuđača, obrazac kopirati u dovoljnom broju primeraka.**

VII TABLE ZA OZNAČAVANJE SPORIH VOZILA

Red. br.	NAZIV	KOLIČINA (jedinica mere - kom.)	OGRANAK PREDUZEĆA	PROIZVOĐAČ	JED. CENA u din/kom. bez PDV	UKUPNA CENA u din/kom. bez PDV
1.	Table za označavanje sporih vozila (do 30km/)	31 kom.	ŠG "Sombor"			
2.	Table za ograničenje brzine 20km/h	2 kom.	ŠG "Sombor"			
3.	Tabla – znak PAZI AUTO!	2 kom.	ŠG "Sombor"			
Ukupna cena u dinarima za partiju 7. bez PDV:						
Ukupna cena u dinarima za partiju 7. sa PDV:						

U iskazanoj ceni sadržana je naknada za ambalažu i druga sredstva za zaštitu robe od oštećenja, prevozni troškovi i dr.

Napomena: Kvalitet dobara mora da odgovara propisanim domaćim ili međunarodnim standardima. Za navedena dobra zahteva se standardni nivo kvaliteta, u skladu sa pozitivnim zakonskim i podzakonskim propisima, koji važe u delatnostima proizvodnje i prometa na domaćem tržištu, a koji su predmet nabavke.

I Ukupna vrednost ponude iznosi _____ dinara bez PDV-a.

Ukupna vrednost ponude iznosi _____ dinara sa PDV-om.

Cena je fiksna do realizacije ugovora. Svi eventualni popusti u ceni odmah su iskazani u njoj, putem prikazivanja konačne cene, a ne naknadnim obračunavanjem, prilikom čega se cena iskazuje sa svim troškovima nabavke, bez PDV-a.

II Uslovi plaćanja: odloženo plaćanje u roku od _____ dana od dana ispostavljanja fakture (odloženo minimalno 30 dana, a najduže 45 dana)

III Rok i način isporuke: isporuka dobara u roku od _____ dana od dana zaključenja ugovora. (maksimalan rok je 15 dana).

Ponuda se daje na paritetu fco Kupac na sledećoj adresi:

-ŠG "Sombor", ul. Apatinski put br. 11, 25000 Sombor.

IV Rok važenja ponude: _____ dana (ponuđač upisuje broj dana važenja ponude - najmanje 30 dana)

V Garantni rok: _____ godine (minimalno 2 godine)

Mesto i datum:

Ponuđač:

(potpis i pečat)

OBRAZAC STRUKTURE CENE

Ponuđena cena se iskazuje sa svim pripadajućim troškovima predmetnog dobra, naknada za ambalažu i druga sredstva za zaštitu robe od oštećenja, sa uključenim troškovima utovara, istovara, osiguranja robe i prevoza, prema navedenoj tabeli:

PARTIJA 1 – Table za upozoravanje i table za ZPD

NAZIV	Ukupna količina	Jedinična cena bez PDV	Jedinična cena sa PDV	Ukupna cena bez PDV	Ukupna cena sa PDV
Table za upozoravanje i table za ZPD	100 kom.				

PARTIJA 2 – Table za obeležavanje granica lovišta

NAZIV	Ukupna količina	Jedinična cena bez PDV	Jedinična cena sa PDV	Ukupna cena bez PDV	Ukupna cena sa PDV
Table za obeležavanje granica lovišta	302 kom.				

PARTIJA 3 – Table za obeležavanje lovno – tehničkih objekata

NAZIV	Ukupna količina	Jedinična cena bez PDV	Jedinična cena sa PDV	Ukupna cena bez PDV	Ukupna cena sa PDV
Table za obeležavanje lovno – tehničkih objekata	1025 kom.				

PARTIJA 4 – Info table za SRP

NAZIV	Ukupna količina	Jedinična cena bez PDV	Jedinična cena sa PDV	Ukupna cena bez PDV	Ukupna cena sa PDV
Info table za SRP	38 kom.				

PARTIJA 5 – Drvene table za obeležavanje (ŠU, lovišta, delatnosti preduzeća...)

NAZIV	Ukupna količina	Jedinična cena bez PDV	Jedinična cena sa PDV	Ukupna cena bez PDV	Ukupna cena sa PDV
Drvene table za obeležavanje (ŠU, lovišta, delatnosti preduzeća...)	1 kom.				

PARTIJA 6 – Table za rasadničku proizvodnju

NAZIV	Ukupna količina	Jedinična cena bez PDV	Jedinična cena sa PDV	Ukupna cena bez PDV	Ukupna cena sa PDV
Table za rasadničku proizvodnju	20 kom.				

PARTIJA 7 – Table za označavanje spornih vozila

NAZIV	Ukupna količina	Jedinična cena bez PDV	Jedinična cena sa PDV	Ukupna cena bez PDV	Ukupna cena sa PDV
Table za označavanje spornih vozila	35 kom.				

Upustvo kako da se popuni Obrazac strukture ponudene cene

Obrazac ponuđač popunjava prema sledećem upustvu:

U koloni 3 ponuđač upisuje jediničnu cenu dobra bez poreza na dodatu vrednost.

U koloni 4 ponuđač upisuje jediničnu cenu dobra sa porezom na dodatu vrednost.

U kolonu 5 ponuđač upisuje ukupnu cenu dobra bez poreza na dodatu vrednost.

U kolonu 6 ponuđač upisuje ukupnu cenu dobra sa porezom na dodatu vrednost.

Obavezno iskazati UKUPNU CENU bez PDV i ukupnu cenu sa PDV.

OBRAZAC ZA OCENU ISPUNJENOSTI USLOVA IZ ČLANA 75. ZJN

(Naziv ponuđača)

(Sedište ponuđača)

I Z J A V A

Pod punom moralnom, materijalnom i krivičnom odgovornošću potvrđujem da:

(Pun naziv i sedište ponuđača)

Ispunjava Zakonom o javnim nabavkama propisane uslove za učešće u postupku dodelu Ugovora o javnoj nabavci dobara: Table za obeležavanje za 2015. godinu, redni br. 33/15, za potrebe JP "Vojvodinašume" Petrovaradin, i to:

1. Da je registrovan za obavljanje _____ delatnosti kod _____ (podaci o nadležnom organu – Agencija za privredne registre)
2. Da nije osuđivan (i njegov pravni zastupnik) za neko od krivičnih dela kao član organizovane kriminalne grupe, da nije osuđivan za krivična dela protiv privrede, krivična dela protiv životne sredine, krivično delo primanja ili davanja mita, krivično delo prevare.
3. Da mu nije izrečena mera zabrane obavljanja delatnosti, koja je na snazi u vreme objavljivanja, odnosno slanja poziva za podnošenje ponuda.
4. Da je izmirio dospelu poreze, doprinose i druge javne dažbine za tekuću godinu u skladu sa propisima Republike Srbije ili strane države, kada ima sedište na njenoj teritoriji.

(Mesto i datum)

(Pečat i potpis)

Napomena:

U slučaju podnošenja zajedničke ponude, ovaj obrazac fotokopirati za svakog ponuđača. Svaki ponuđač iz grupe ponuđača ga popunjava i overava za sebe.

U slučaju podnošenja ponude delimično preko podizvođača, ovaj obrazac fotokopirati i popuniti ga tako da se u tekstu izjave svugde precrta reč „ponuđač“ umesto koje treba upisati reč “podizvođač“, pri čemu obrazac potpisuje i overava odgovorno lice ponuđača.

OBRAZAC IZJAVE O NEZAVISNOJ PONUDI PREMA ČLANU 26. ZJN

(Naziv ponuđača)

(Sedište ponuđača)

I Z J A V A

Pod punom moralnom, materijalnom i krivičnom odgovornošću potvrđujem da sam ponudu za JN Table za obeležavanje za 2015. godinu - redni br. 33/15, podneo nezavisno, bez dogovora sa drugim ponuđačima ili zainteresovanim licima.

(Mesto i datum)

(Pečat i potpis)

IZJAVA O POŠTOVANJU OBAVEZA

U skladu sa čl. 75. st. 2 ZJN, pod punom materijalnom, moralnom i krivičnom odgovornošću izjavljujem da sam pri sastavljanju ponude za JN: Table za obeležavanje za 2015. godinu, redni br. 33/15, poštovao obaveze koje proizilaze iz važećih propisa o zaštiti na radu, zapošljavanju i uslovima rada i zaštiti životne sredine.

(Mesto i datum)

(Pečat i potpis)

JP "VOJVODINAŠUME"
PETROVARADIN
Preradovićeva br. 2
Broj:
Datum:

UGOVOR O KUPOPRODAJI ROBE ZA 2015. GODINU
(Model ugovora)

Zaključen u Petrovaradinu, dana _____ 2015. godine, između:

I UGOVORNE STRANE

1. JP "Vojvodinašume" Petrovaradin, ul. Preradovićeva br. 2,
MB: 08762198, PIB: 101636567, Tek. rn 205-601-31 (Komercijalna banka AD), koje
zastupa v.d. direktora preduzeća Marta Takač, mast.ing.šum. kao kupac (u daljem
tekstu: Kupac) s jedne strane

i

2. _____
Mat. br. _____ PIB: _____ Tek.rn. _____
(Banka: _____), koga zastupa _____,
kao prodavac (u daljem tekstu: Prodavac) s druge strane, o sledećem:

II PREDMET UGOVORA I CENA

Član 1.

Ugovorne strane saglasno konstatuju da se ovaj ugovor zaključuje na osnovu dostavljene ponude Prodavca, koja je prihvaćena od strane naručioca - ovde Kupca, **za partiju/e** _____, u postupku javne nabavke male vrednosti dobara, sprovedene po Odluci direktora br. 318 od 29.04.2015. godine: **Table za obeležavanje za 2015. godinu**, po pozivu za podnošenje ponuda br. 33, objavljenom na Portalu javnih nabavki i internet stranici Naručioca dana 12.06.2015. godine.

Ponuda prodavca del. broj: _____ od _____ godine čini sastavni deo ovog ugovora.

Član 2.

Predmet ugovora je nabavka tabli za obeležavanje.
Cene i količine dobara, koje su predmet ugovora date su u sledećim tabelama:

Za partiju 1. – Table za upozoravanje i table za ZPD

Red. br.	NAZIV	KOLIČINA (jedinica mere - kom.)	OGRANAK PREDUZEĆA	PROIZVOĐAČ	JED. CENA u din/kom. bez PDV	UKUPNA CENA u din/kom. bez PDV
1.	Table za upozoravanje i	50 kom.	ŠG "Sr.Mitrovica"			
2.	Table za ZPD	50 kom.				
Ukupna cena u dinarima za partiju 1. bez PDV:						
Ukupna cena u dinarima za partiju 1. sa PDV:						

Za partiju 2. – Table za obeležavanje granica lovišta

Red. br.	NAZIV	KOLIČINA (jedinica mere - kom.)	OGRANAK PREDUZEĆA	PROIZVOĐAČ	JED. CENA u din/kom. bez PDV	UKUPNA CENA u din/kom. bez PDV
1.	Table za obeležavanje granica lovišta (50cm x 30cm)	200 kom.	1. ŠG "Sr.Mitrovica"			
		2 kom.	2. ŠG "Novi Sad"			
		100 kom.	3.ŠG "Banat"			
Ukupna cena u dinarima za partiju 2. bez PDV:						
Ukupna cena u dinarima za partiju 2. sa PDV:						

Za partiju 3. – Table za obeležavanje lovno-tehničkih objekata

Red. br.	NAZIV	KOLIČI NA (jedinica mere - kom.)	OGRANAK PREDUZEĆA	PROIZVOĐAČ	JED. CENA u din/kom. bez PDV	UKUPNA CENA u din/kom. bez PDV
1.	Table za obeležavanje poligona za lov divljači	2 kom.	"Vojvodinašu me-Lovoturs"			
2.	Table za obeležavanje lovno - tehničkih objekata (visoke i niske čeke)	103 kom.	1. "Vojvodinašu me-Lovoturs"			
		210 kom.	2. ŠG "Sombor"			
3.	Table za obeležavanje lovno – tehničkih objekata (hranilišta)	600 kom.	1. ŠG "Sr. Mitrovica"			
		10 kom.	2. ŠG "Banat"			
		100 kom.	3. ŠG "Novi Sad"			
Ukupna cena u dinarima za partiju 3. bez PDV:						
Ukupna cena u dinarima za partiju 3. sa PDV:						

Za partiju 4. – Info table za SRP

Red. br.	NAZIV	KOLIČINA (jedinica mere - kom.)	OGRANAK PREDUZEĆA	PROIZVOĐAČ	JED. CENA u din/kom. bez PDV	UKUPNA CENA u din/kom. bez PDV
1.	Info table za SRP (1,50m x 1,00m)	10 kom.	ŠG "Sombor"			
2.	Info table za SRP (1,00m x 1,00m)	27 kom.	ŠG "Sr.Mitrovica"			
3.	Info table za SRP (2,00m x 3,00m)	1 kom.	ŠG "Sr.Mitrovica"			
Ukupna cena u dinarima za partiju 4. bez PDV:						
Ukupna cena u dinarima za partiju 4. sa PDV:						

Za partiju 5. – Drvene table za obeležavanje (ŠU, lovišta, delatnosti preduzeća...)

Red. br.	NAZIV	KOLIČINA (jedinica mere - kom.)	OGRANAK PREDUZEĆA	PROIZVOĐAČ	JED. CENA u din/kom. bez PDV
1.	Drvene table za obeležavanje	1 kom.	"Vojvodinašu me-Lovoturs"		
Ukupna cena u dinarima za partiju 5. bez PDV:					
Ukupna cena u dinarima za partiju 5. sa PDV:					

Za partiju 6. – Table za rasadničku proizvodnju

Red. br.	NAZIV	KOLIČINA (jedinica mere - kom.)	OGRANAK PREDUZEĆA	PROIZVOĐAČ	JED. CENA u din/kom. bez PDV
1.	Table za rasadničku proizvodnju	20 kom.	ŠG "Sombor"		
Ukupna cena u dinarima za partiju 6. bez PDV:					
Ukupna cena u dinarima za partiju 6. sa PDV:					

Za partiju 7. – Table za označavanje sporih vozila

Red. br.	NAZIV	KOLIČINA (jedinica mere - kom.)	OGRANAK PREDUZEĆA	PROIZVOĐAČ	JED. CENA u din/kom. bez PDV	UKUPNA CENA u din/kom. bez PDV
1.	Table za označavanje sporih vozila (do 30km/)	31 kom.	ŠG "Sombor"			
2.	Table za ograničenje brzine 20km/h	2 kom.	ŠG "Sombor"			
3.	Tabla – znak PAZI AUTO!	2 kom.	ŠG "Sombor"			
Ukupna cena u dinarima za partiju 7. bez PDV:						
Ukupna cena u dinarima za partiju 7. sa PDV:						

Iskazana cena je fiksna do realizacije ugovora.

U iskazanim cenama sadržani su svi pripadajući troškovi (sredstva za zaštitu robe od oštećenja, prevozni troškovi i troškovi osiguranja robe).

Prodavac je saglasan da su navedene količine okvirno iskazane na bazi procenjenih potreba kupca za period na koji se zaključuje ugovor, te da u periodu realizacije ugovora, u zavisnosti od stvarnih potreba kupca i/ili nastupanja opravdanih okolnosti, količine pojedinih dobara, koje će se isporučiti mogu biti manje od ukupno ugovorene količine.

Prodavac je saglasan da kupac zadržava pravo da usled izmenjenih ili nepredviđenih okolnosti zameni prethodna dobra sa srodnim/sličnim dobrima pod uslovom da se celokupna ugovorena vrednost ne menja.

III ROK I NAČIN PLAĆANJA

Član 3.

Kupac je obavezan da izvrši plaćanje dobara iz člana 2. virmanski sa rokom plaćanja od ____ dana od dana nastanka dužničko-poverilačkog odnosa. Dužničko-poverilački odnos nastaje danom isporuke robe.

Član 4.

Prodavac je obavezan da za isporučenu robu ispostavi Kupcu fakturu u skladu sa važećim propisima, u roku od 3 dana od dana isporuke robe.

IV NAČIN, MESTO I ROK ISPORUKE

Član 5.

Robu koja je predmet ovog Ugovora prodavac isporučuje, i isti snosi troškove prevoza, na paritetu **fco magacin Kupca (ogranci preduzeća)**:

-Za partiju br. 1. - Table za upozoravanje i table za ZPD

-ŠG "Sremska Mitrovica", ul. Parobrodska br. 2, 22000 Sremska Mitrovica.

-Za partiju br. 2. - Table za obeležavanje granica lovišta

-ŠG "Banat", ul. Maksima Gorkog br. 24, 26000 Pančevo;

-ŠG "Sremska Mitrovica", ul. Parobrodska br. 2, 22000 Sremska Mitrovica;

-ŠG "Novi Sad", ul. Bul.oslobođenja br. 127, 21000 Novi Sad.

-Za partiju br. 3. - Table za obeležavanje lovno-tehničkih objekata

-ŠG "Sombor", ul. Apatinski put br. 11, 25000 Sombor;

-ŠG "Banat", ul. Maksima Gorkog br. 24, 26000 Pančevo;

-ŠG "Novi Sad", ul. Bul.oslobođenja br. 127, 21000 Novi Sad;

-ŠG "Sremska Mitrovica", ul. Parobrodska br. 2, 22000 Sremska Mitrovica.

-JP „Vojvodinašume-Lovoturs“ ul. Preradovićeve br.2 ,21131 Petrovaradin, lovište "Ristovača" – Ristovača bb – Bač.

-Za partiju br. 4. - Info table za SRP

-ŠG "Sombor", ul. Apatinski put br. 11, 25000 Sombor;

-ŠG "Sremska Mitrovica", ul. Parobrodska br. 2, 22000 Sremska Mitrovica.

-Za partiju br. 5. - Drvene table za obeležavanje (ŠU, lovišta, delatnosti preduzeća...)

-JP „Vojvodinašume-Lovoturs“ ul. Preradovićeve br. 2 ,21131 Petrovaradin, lovište "Kamarište" – Karavukovo.

-Za partiju br. 6. - Table za rasadničku proizvodnju
-ŠG "Sombor", ul. Apatinski put br. 11, 25000 Sombor.

-Za partiju br. 7. - Table za označavanje sporih vozila
-ŠG "Sombor", ul. Apatinski put br. 11, 25000 Sombor.

Robu koja je predmet ovog ugovora **prodavac isporučuje** u sledećim rokovima:

- za partiju 1 u roku od _____ dana od dana dostavljanja dispozicija od strane naručioca.,
- za partiju 2 u roku od _____ dana od dana dostavljanja dispozicija od strane naručioca.,
- za partiju 3 u roku od _____ dana od dana zaključenja ugovora,
- za partiju 4 u roku od _____ dana od dana dostavljanja dispozicija od strane naručioca,
- za partiju 5 u roku od _____ dana od dana zaključenja ugovora,
- za partiju 6 u roku od _____ dana od dana zaključenja ugovora,
- za partiju 7 u roku od _____ dana od dana zaključenja ugovora.

Član 5a (za partije br. 1, 2 i 4)

Naručilac je dužan da dostavi prodavcu dispozicije (tekstualni deo i fotografije za table) u roku od 15 dana od dana zaključenja ugovora.

Član 5b (za partiju br. 3)

Prodavac je dužan da nakon isporuke izvrši i montažu tabli za obeležavanje poligona za lov divljači u lovištima "Kaćka šuma" i "Ristovača", na području ogranka preduzeća "Vojvodinašume-Lovoturs".

Član 5c (za partiju br. 5)

Prodavac je dužan da nakon isporuke drvenih tabli za obeležavanje izvrši i njihovu montažu i postavljanje (ukopavanje) stubova.

V UGOVORNA KAZNA

Član 6.

U slučaju kašnjenja u isporuci robe, Kupac ima mogućnost da odredi Prodavcu naknadni rok. U tom slučaju Kupac obaveštava Prodavca pismenim putem o produženju roka, najkasnije narednog dana od dana isteka ugovorenog roka za isporuku.

Ukoliko Kupac Prodavcu ne odredi naknadni rok ili naknadni rok odredi, a roba ne bude isporučena u tom roku, Prodavac je obavezan da Kupcu plati ugovornu kaznu u iznosu od 0,5% od vrednosti neisporučene robe za svaki dan zakašnjenja, maksimalno 5% od vrednosti ugovora.

VI PRELAZ RIZIKA

Član 7.

Prodavac snosi rizik za slučajnu propast ili oštećenje robe do prispeća na odredišno mesto isporuke, a od tog trenutka rizik snosi Kupac.

VII ODGOVORNOST ZA PRAVNE I MATERIJALNE NEDOSTATKE

Član 8.

Prodavac odgovara ako na robu koja je predmet ovog ugovora postoji neko pravo trećeg lica, koje isključuje, umanjuje ili ograničava prava Kupca, a o čijem postojanju Kupac nije obavješten, niti je pristao da uzme robu opterećenu tim pravom.

Član 9.

Prodavac odgovara za materijalne nedostatke robe koje je ona imala u času prelaza rizika na Kupca, bez obzira na to da li su mu bili poznati.

Prodavac odgovara i za one materijalne nedostatke koji se pojave posle prelaza rizika na Kupca, ako su posledica uzroka koji je postojao pre toga.

VIII KVALITET ROBE

Član 10.

Kvalitet robe koja je predmet ovog Ugovora mora u potpunosti odgovarati:

- važećim domaćim ili međunarodnim standardima za tu vrstu robe
- uverenjima o kvalitetu i atestima dostavljenim uz ponudu.

Prodavac odgovara za kvalitet robe u garantnom roku.

Prodavac se oslobađa odgovornosti za nastale promene u kvalitetu koje su posledica nepravilnog održavanja i čuvanja robe od strane Kupca.

IX KONTROLA KOLIČINE ROBE

Član 11.

Kvantitativni prijem robe vrši se prilikom istovara robe u magacinu Kupca uz prisustvo ovlašćenih predstavnika Prodavca i Kupca. Eventualna reklamacija od strane Kupca na isporučene količine mora biti sačinjena u pisanoj formi i dostavljena Prodavcu u roku od 3 radna dana od dana prijema isporučene robe.

X KONTROLA KVALITETA ROBE

Član 12.

Kupac je dužan da primljenu robu na uobičajeni način pregleda i da o vidljivim nedostacima obavesti Prodavca, u pisanoj formi, u roku od 3 radna dana od dana preuzimanja robe.

Član 13.

Kupac je ovlašćen da vrši kontrolu kvaliteta isporučene robe u bilo koje vreme i bez prethodne najave, na mestu prijema, tokom ili posle isporuke, sa pravom da uzorke robe iz bilo koje isporuke dostavi nezavisnoj specijalizovanoj instituciji radi analize.

U slučaju kada nezavisna specijalizovana institucija utvrdi odstupanje od ugovorenog kvaliteta proizvoda, troškovi analize padaju na teret Prodavca.

O odstupanju od ugovorenog kvaliteta, Kupac je dužan da obavesti Prodavca u roku od 3 radna dana od dana saznanja, u pisanoj formi.

Član 14.

U slučaju da isporučena roba ne odgovara ugovorenim standardima kvaliteta, Kupac ima pravo, nakon urednog obaveštavanja Prodavca, da:

- zahteva od prodavca uredno izvršenje ugovora, odnosno isporuku ugovorenog kvaliteta robe, i naknadu štete zbog zadocnjenja;
- traži sniženje cene u srazmeri u kojoj je zbog nedostatka smanjena vrednost robe na tržištu u času zaključenja ugovora;
- da odustane od ugovora, stavi robu prodavcu na raspolaganje i traži naknadu štete zbog neispunjenja putem menice, a zaključi ugovor sa sledećim najpovoljnijim ponuđačem.
- da stavi robu prodavcu na raspolaganje i zahteva uredno ispunjenje ugovora, odnosno drugu isporuku robe koja odgovara ugovorenim standardima, i naknadu štete zbog neurednog ispunjenja.

Prodavac ne snosi odgovornost i nije obavezan da prihvati reklamaciju na robu koja nije lagerovana i li korišćena prema standardima koje je propisao proizvođač.

XIV ROK VAŽNOSTI UGOVORA

Član 15.

Ovaj ugovor se zaključuje na period od godinu dana, računajući od datuma zaključenja ugovora.

XIV PRODUŽENJE VAŽNOSTI UGOVORA, IZMENE I DOPUNE UGOVORA

Član 16.

Ugovorne strane saglasno utvrđuju da se rok, na koji je ugovor zaključen, može produžiti ukoliko ugovorene količine dobara iz člana 2 ugovora nisu isporučene u celosti, a kupac ima za tim potrebu, o čemu je kupac dužan da donese odluku u skladu sa Zakonom o javnim nabavkama, a ugovorne strane da zaključe aneks ugovora.

XI OSLOBAĐANJE OD ODGOVORNOSTI

Član 17.

Okolnosti nezavisne od volje ugovornih strana, koje ni pažljiva strana ne bi mogla izbeći, niti bi mogla otkloniti posledice takvih okolnosti, smatraće se kao slučajevi koji oslobađaju od odgovornosti, ako nastupe nakon zaključenja ugovora i sprečavaju njegovo potpuno ili delimično izvršenje (viša sila).

Nastupanje više sile oslobađa od odgovornosti ugovorne strane za kašnjenje u izvršenju ugovorenih obaveza. O datumu nastupanja, trajanju i datumu prestanka više sile, ugovorene strane su obavezne, da jedna drugu obaveste pismenim putem u roku od 24 časa .

Kao slučajevi više sile smatraju se prirodne katastrofe, požar, poplava, eksplozija, saobraćajne nesreće, odluke organa vlasti donete u ratnom ili vanrednom stanju i drugi slučajevi koji su zakonom predviđeni kao viša sila.

Član 18.

Nastupanje okolnosti iz prethodnog člana produžiće rok za izvršenje ugovornih obaveza za vreme koje po svom trajanju odgovara višoj sili.

Ako se trajanje više sile produži nakon ugovorenog roka, svaka strana ima pravo da raskine ugovor, bez obaveze plaćanja naknade štete drugoj strani.

XII FINANSIJSKO OBEZBĐENJE

Član 19.

Prodavac obezbeđuje ispunjenje svojih ugovornih obaveza iz ovog ugovora sredstvom finansijskog obezbeđenja - registrovana blanko solo menica, overena potpisom i pečatom uz menično pismo, popunjeno i overeno, u iznosu od **10%** od ugovorene vrednosti dobara iz člana 2. ugovora, za svaku partiju posebno.

XIII RASKID UGOVORA

Član 20.

Ugovorna strana nezadovoljna ispunjenjem ugovornih obaveza druge ugovorne strane može zahtevati raskid ugovora, pod uslovom da je svoje ugovorne obaveze u potpunosti i blagovremeno izvršila.

Raskid ugovora se zahteva pisanim putem, sa raskidnim rokom od 30 dana.

XIV SPOROVI

Član 21.

Ugovorne strane su saglasne da se eventualni sporovi po ovom Ugovoru rešavaju sporazumno, a u slučaju da to nije moguće, ugovaraju stvarnu i mesnu nadležnost Privrednog suda u Novom Sadu.

XV STUPANJE NA SNAGU UGOVORA

Član 22.

Ovaj Ugovor stupa na snagu danom potpisivanja obe ugovorne strane.

XVI ZAVRŠNE ODREDBE

Član 23.

Ovaj Ugovor sačinjen je u 6 (šest) istovetnih primeraka, od kojih svakoj ugovornoj strani pripada po 3 (tri) primerka.

ZA PRODAVCA
Direktor

ZA KUPCA
V.D. Direktora
Marta Takač, mast.ing.šum.

I Z J A V A
o zahtevanim sredstvima finansijskog obezbeđenja
za ispunjenje obaveza ponuđača u postupku javne nabavke, ispunjenje ugovornih
obaveza i povraćaj avansnog plaćanja

Obavezujem se da ću, kao garanciju za DOBRO IZVRŠENJE POSLA, ukoliko budem izabran kao najpovoljniji, prilikom zaključenja ugovora, dostaviti REGISTROVANU BLANKO-SOLO MENICU, overenu pečatom i potpisom ovlašćenog lica, uz menično pismo, overeno i popunjeno u visini od **10%** od vrednosti ugovora, za svaku partiju posebno.

Uz menicu i menično pismo OBAVEZNO SE U ORIGINALU ILI OVERENOJ FOTOKOPIJI PRILAŽE I OP obrazac i KARTON DEPONOVAНИH POTPISA, iz kojih je vidljivo da je menicu i menično pismo potpisalo ovlašćeno lice ponuđača.

Ako lice koje je navedeno na kartonu deponovanih potpisa nije ovlašćeno za zastupanje privrednog subjekta (nije upisano u rešenju Agencije za privredne registre), a potpisnik je menice, neophodno je dostaviti i specijalno punomoćje shodno članu 91. stav 4. Zakona o obligacionim odnosima. Izdate menice podnose se na naplatu poslovnoj banci kod koje Ponuđač ima otvoren račun, u celosti, u slučajevima predviđenim ugovorom.

Važno: prilikom dostavljanja menica potrebno je da iste budu u evidenciji menica, u skladu sa Odlukom o bližim uslovima, sadržini i načinu vođenja registra menica i ovlašćenja („Sl.glasnik RS“ br. 56/11), a na osnovu člana 47a stav 6. Zakona o platnom prometu („Sl.glasnik RS“ br. 3/2002 i 5/2003 i „Sl.glasnik RS“ br.43/2004, 62/2006 i 31/2011)

Napomena: ponuđač uz ponudu prilaže potpisanu i overenu izjavu, kojom se obavezuje da će, ukoliko bude izabran kao najpovoljniji dostaviti navedena sredstva finansijskog obezbeđenja i ostala tražena dokumenta. U slučaju da bilo koji od navedenih dokumenata ne bude dostavljen od strane izabranog ponuđača ili nije dostavljen u zahtevanom obliku, smatraće se da je isti odbio da zaključi ugovor.

Saglasni smo da se izdate MENICE podnesu na naplatu poslovnoj banci kod koje imamo otvoreni poslovni tekući račun u celosti i to u slučajevima predviđenim ugovorom .
Menica će se izdati sa krajnjim rokom važnosti do isteka roka važenja ugovora.

P O N U Đ A Č

.....
(Mesto i datum)

.....
(Potpis i pečat)

Na osnovu Zakona o menici ("Sl. list FNRJ", br. 104/46 i 18/58, "Sl. list SFRJ", br. 16/65, 54/70, 57/89 i "Sl. list SRJ", br. 46/96),

MENIČNO PISMO - OVLAŠĆENJE ZA KORISNIKA BLANKO, SOLO MENICE

KORISNIK:

Tekući račun: _____ Kod: _____

Matični broj: _____ PIB: _____

Predajemo vam _____ blanko, solo menicu broj _____ i ovlašćujemo _____ kao poverioca, da je može popuniti na iznos do _____ dinara (slovima: _____ dinara) za iznos duga sa svim pripadajućim obavezama i troškovima po osnovu Kupoprodajnog ugovora br. _____ od _____ godine, ili poslednjeg Aneksa proisteklog iz ovog Ugovora, ovlašćujemo _____ kao Poverioca, da bezuslovno i neopozivo bez protesta i troškova, vansudski, u skladu sa važećim propisima izvrši naplatu sa svih računa Dužnika - Izdavaoca menice _____ iz njegovih novčanih sredstava, odnosno druge imovine.

Menica je važeća i u slučaju da u toku trajanja ili nakon dospeća napred navedenog Kupoprodajnog ugovora broj _____ od _____ godine ili poslednjeg Aneksa proisteklog iz njega, dođe do promena lica ovlašćenih za raspolaganje sredstvima na tekućem računu Dužnika, statusnih promena kod Dužnika ili osnivanja novih pravnih subjekata od strane Dužnika i dr.

Menica se može podneti na naplatu najranije trećeg dana od dana dospeća obaveza iz napred navedenog Kupoprodajnog Ugovora br. _____ od _____ godine ili trećeg dana od dospeća njegovog poslednjeg Aneksa.

Datum izdavanja Ovlašćenja

DUŽNIK - IZDAVALAC MENICE

Adresa:

Mat.br.

PIB

Direktor

M.P.

OBRAZAC TROŠKOVA PRIPREME PONUDE

U skladu sa čl. 6 tačka 9 Pravilnika o obaveznim elementima konkursne dokumentacije u postupcima javnih nabavki i načinu dostavljanja ispunjenosti uslova ("Sl.glasnik RS" br. 29/2013)

Ukupni troškovi ponuđača _____
(naziv ponuđača)

prilikom pripreme ponude za učestvovanje u postupku javne nabavke male vrednosti dobara:
TABLE ZA OBELEŽAVANJE za 2015. godinu

za Naručioca JP "Vojvodinašume" Petrovaradin, iznose:

Vrsta troškova	Iznos troškova u din. bez PDV
Ukupan iznos troškova:	

(Mesto i datum)

(Pečat i potpis)

Napomena: Na osnovu člana 88. ZJN ("Sl.glasnik RS" br.124/2012) troškove pripreme i podnošenja ponude snosi isključivo Ponuđač, i ne može tražiti od Naručioca naknadu troškova.

Ako postupak javne nabavke obustavljen iz razloga koji su na strani Naručioca, Naručilac je dužan da Ponuđaču nadoknadi **troškove izrade uzoraka ili modela**, ako su izrađeni u skladu sa tehničkim specifikacijama Naručioca i troškove pribavljanja sredstva obezbeđenja, pod uslovom da je Ponuđač tražio naknadu tih troškova u svojoj ponudi.